

Vous trouverez le manuel de l'utilisateur complet et le logiciel sur le CD-R fourni ou sur www.visual-plus.com

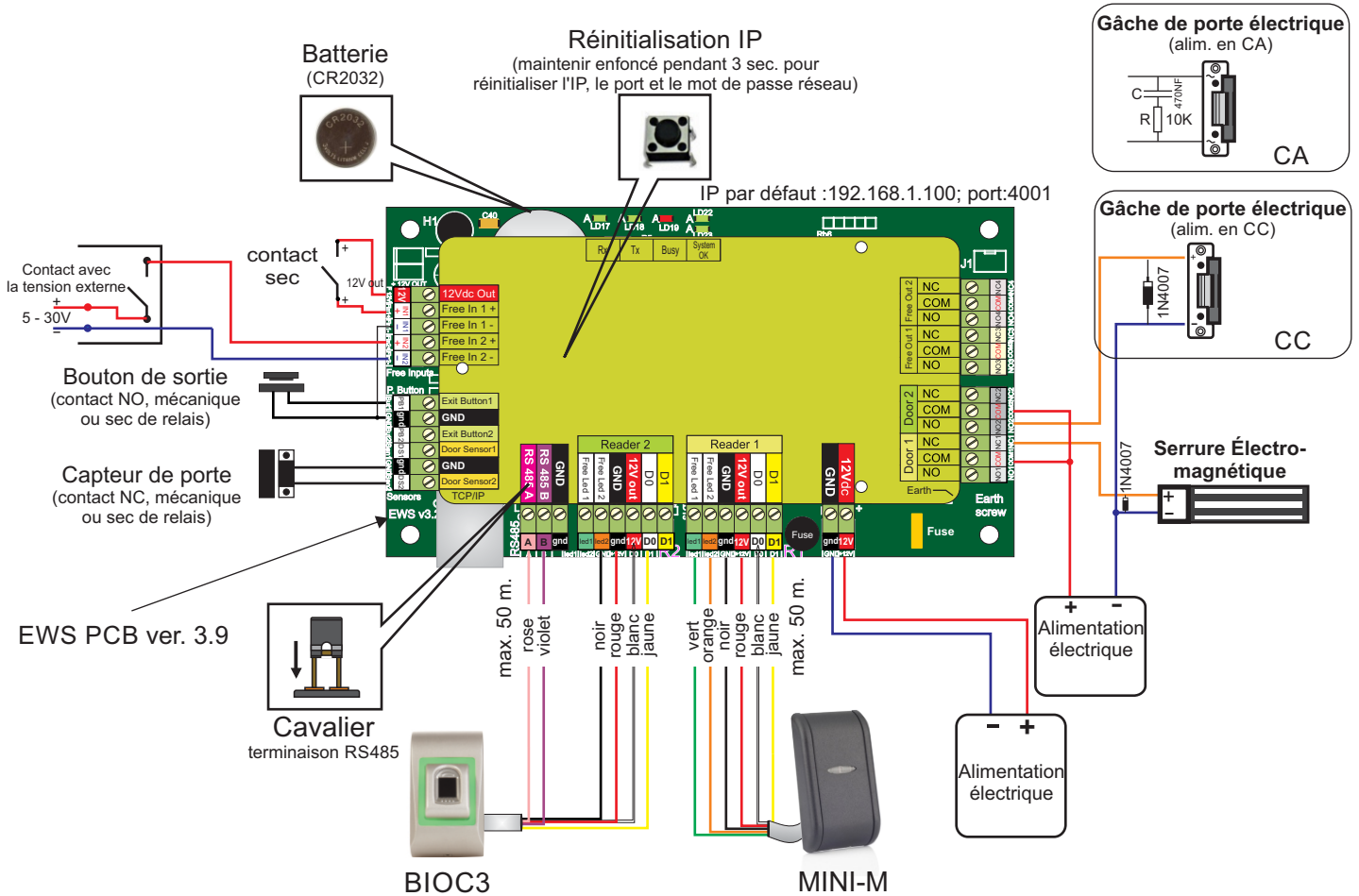

Caractéristiques:

| | |
|------------------------------|---|
| Alimentation électrique: | 11-15 VC |
| Capacité utilisateurs: | max. 15000 |
| Capacité événements: | max. 30000 |
| Communication: | TCP/IP ou RS485 |
| Contrôleurs par système: | illimité |
| Relais de porte: | 2 (250 VCA, 10 A) |
| Sorties programmables: | 2 (250 VCA, 10 A) |
| Lecteurs: | 2 |
| Entrées programmables: | 2 (5-30 VCC, 3-28 mA) |
| Capteurs de porte: | 2 |
| Entrées de bouton de sortie: | 2 |
| Interface Wiegand: | 26 bit, 34 bit ou personnalisable (8 à 128 bit) |
| Mode d'entrée: | Carte, PIN, doigt, carte ou/et PIN, carte ou/et doigt, PIN ou/et doigt, doigt sur carte |
| Température ambiante: | 0 - 45°C |
| Humidité: | 0-80 %, sans condensation |
| Entrée anti-sabotage: | Oui |
| Consommation: | 300 mA (sans lecteur) |

Installation:

1. Insérer la batterie fournie dans le kit de matériel.
2. Brancher les dispositifs d'après le schéma de branchement ci-dessus.
3. Utiliser les diodes fournies quand la serrure est alimentée par du courant continu ou la résistance +10K de condensateur si elle est alimentée par du courant alternatif.
4. Utiliser les résistances fournies pour syntoniser le RS485.

v.b.1

Instructions:

1. Le lecteur et le contrôleur doivent se trouver à moins de 50 mètres l'un de l'autre.
2. Toujours utiliser des paires de câbles torsadés pour raccorder un réseau RS485 (lecteurs biométriques ou contrôleurs EWS).
3. Les câbles du Wiegand ne doivent pas être en paires torsadées (D0 et D1).
4. Toujours maintenir une structure en cascade de la ligne RS485.
5. **Vérifier que le bornier est correctement inséré; s'assurer qu'il n'est pas décalé d'une position vers la gauche/droite et que les câbles ne sont pas branchés dans le sens inverse.**
6. **Ne pas échanger la borne du RS485 avec celle de l'alimentation électrique**
7. Tous les contrôleurs qui communiquent par TCP/IP doivent avoir des adresses IP différentes.

Communication:

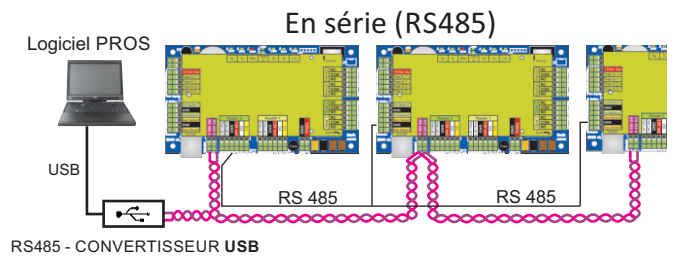
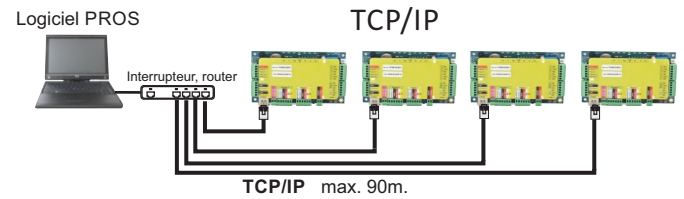
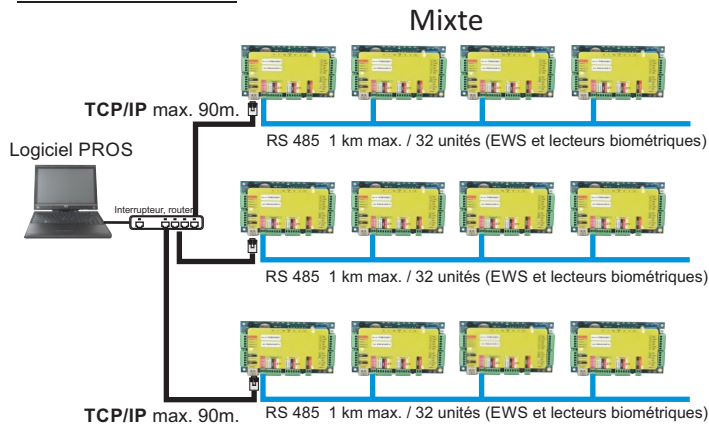

Syntonisation de RS485 :

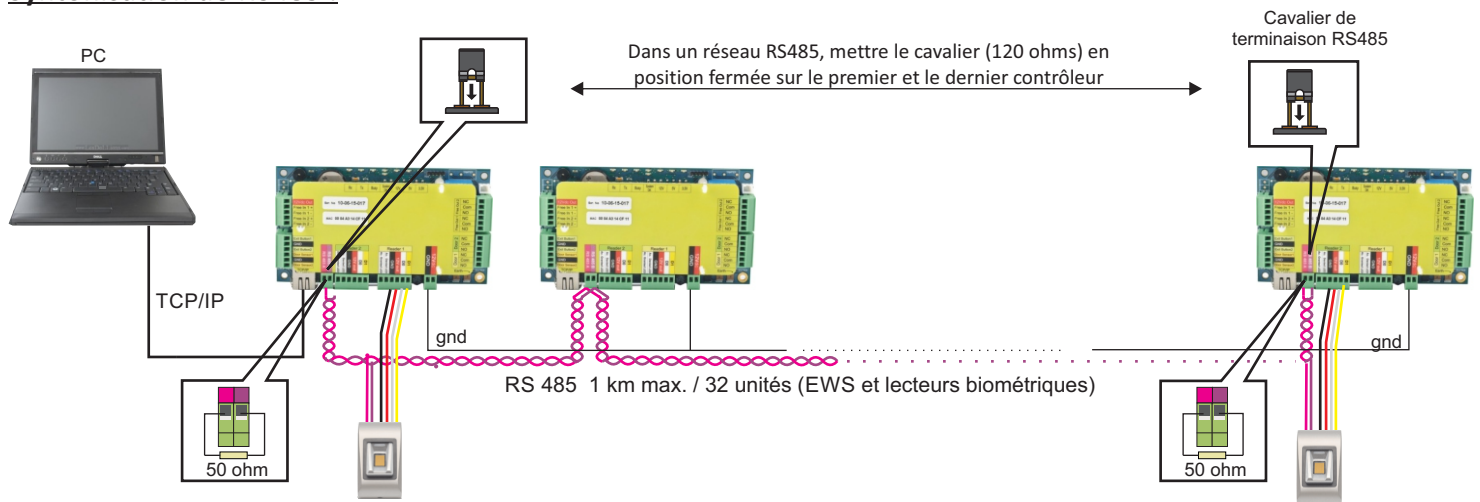

REMARQUE IMPORTANTE :

- La ligne de communication RS485 doit avoir une structure en cascade, PAS en étoile.
- Le câble doit être torsadé et blindé. Si le blindage est utilisé, raccorder la TERRE d'UN côté de la ligne RS485 au câble blindé.
- Raccorder la masse de chaque unité de la ligne RS485 à l'aide d'un troisième fil dans le même câble.

Résistances de terminaison RS485 :

- Raccorder une résistance de 120 ohms à chaque extrémité de la ligne. Si l'EWS se trouve à l'extrémité de la ligne, utiliser une résistance intégrée (120 ohms) en fermant le cavalier.
 - Si la communication n'est pas établie et stable, utiliser les résistances externes fournies dans le kit de matériel.
- En cas d'utilisation d'un câble de catégorie 5, généralement, une terminaison réalisée avec une résistance externe de 50 ohms ou une combinaison de résistance externe de 50 ohms et de résistance de terminaison de l'EWS (120 ohms) peuvent être une solution.