

SMARTY 433 – ISTRUZIONI

CARATTERISTICHE GENERALI

SMARTY 433 è un radiocomando universale che può essere programmato a codice fisso (12 bit) oppure come rolling-code (protocollo **Secret Key**). **SMARTY 433** è disponibile nella versione quadri-canale ed opera alla frequenza di 433.92 MHz (led rosso). Il codice può essere programmato tramite il dispositivo **L0428R**. Nella versione a codice fisso (12 bit), la combinazione può essere inserita manualmente anche tramite i tasti. Dopo 8 secondi il dispositivo si spegne automaticamente al fine di limitare il consumo delle pile. L'alimentazione è fornita da 2 pile al Litio **CR2016** a lunga durata. Se programmato con codifica rolling-code tramite il programmatore **L0428R**, in abbinamento al ricevitore **RSK4**, consente l'implementazione dell'utilissimo e sofisticato sistema **Secret Key**.

ABBINAMENTO AD UNA RICEVENTE

Per inserire il codice del radiocomando in una ricevente, fare riferimento alle istruzioni della ricevente.

USO CON CODICE ROLLING-CODE

Il radiocomando è predisposto dalla fabbrica con codice rolling serializzato (protocollo **Standard**), pertanto non necessita di alcuna programmazione da parte dell'utente. Per programmare il radiocomando **SMARTY 433** con l'esclusivo codice rolling (protocollo **Secret key**) è necessario utilizzare il programmatore **L0428R**. In tal caso, fare riferimento alle istruzioni riportate sull'apposito manuale (L0428R). È comunque sempre possibile ripristinare il codice Rolling (protocollo **Standard**) predisposto in origine dalla fabbrica, senza l'ausilio del programmatore L0428R. In tal caso procedere nel modo seguente:

- Tenere premuti contemporaneamente i tasti **P1** e **P4** fino a quando il led si accende di luce fissa (dopo circa 10 sec.)
 - Rilasciare i tasti e verificare lo spegnimento del led. L'operazione è terminata.
- Se la ricevente è predisposta per l'auto-apprendimento a distanza (vedi istruzioni ricevente), si può utilizzare la seguente procedura per inserire il radiocomando **SMARTY 433** su un impianto già esistente (con radiocomandi già memorizzati):
- premere sul telecomando nuovo da inserire il tasto/canale desiderato per 6 secondi;
 - premere sul radiocomando già in vostro possesso (e già funzionante con la ricevente) il tasto/canale operativo per 2 secondi;
 - premere nuovamente sul telecomando nuovo lo stesso tasto/canale di cui al punto **a**) per 2 secondi.

Attenzione: la procedura funziona solo se i 2 telecomandi trasmettono un codice rolling proprietario "Leb electronics".

USO CON CODICE FISSO

Se si imposta il codice tramite il programmatore **L0428R**, fare riferimento alle istruzioni riportate sull'apposito manuale (L0428R). Se si imposta il codice tramite i tasti del radiocomando, operare nel modo seguente:

- Tenere premuti contemporaneamente i tasti **P1** e **P2** fino a quando il led si accende di luce fissa (dopo circa 10 sec.)
- Rilasciare i tasti e verificare lo spegnimento del led (programmazione abilitata)
- Comporre la combinazione premendo in successione i tasti **P1** (vale OFF o 0) e **P2** (vale ON o 1), **distanziando di almeno 1 secondo la pressione dei tasti**, fino a completare le **10 posizioni** della sequenza. Al completamento della 10ª posizione, il led lampeggia 3 volte per confermare che la sequenza è stata inserita correttamente.

ATTENZIONE: una volta entrati in programmazione dal punto b), un'attesa prolungata superiore a 30 secondi senza eseguire alcuna operazione comporterà l'annullamento della procedura ed il ripristino della condizione iniziale. Nessuna operazione fino a quel punto eseguita verrà salvata.

IMPORTANTE: i 4 canali operativi saranno abbinati in modo automatico ai 4 tasti del radiocomando.

Per cambiare il codice ripetere l'operazione dal punto **a**).

È inoltre possibile programmare **SMARTY 433** affinché diventi un nuovo radiocomando **Leb electronics** con codice fisso 12 bit casuale, senza l'ausilio del programmatore L0428R. In tal caso procedere nel modo seguente:

- Tenere premuti contemporaneamente i tasti **P1** e **P3** fino a quando il led si accende di luce fissa (dopo circa 10 sec.)
- Rilasciare i tasti e verificare lo spegnimento del led. L'operazione è terminata.

IMPORTANTE: il codice del nuovo radiocomando sarà attribuito in modo casuale. I 4 canali operativi saranno abbinati in modo automatico ai 4 tasti del radiocomando.

USO COME COPIATORE (Solo per radiocomandi a codice fisso)

SMARTY 433 è in grado di duplicare radiocomandi a codice fisso con codifica tipo Manchester. Il radiocomando **SMARTY 433** può copiare codici con combinazione variabile **da 12 a 64 bit**. Per copiare un radiocomando a codice fisso operare nel modo seguente:

- Tenere premuti contemporaneamente i tasti **P3** e **P4** fino a quando il led si accende di luce fissa (dopo circa 10 sec.)
- Rilasciare i tasti e verificare lo spegnimento del led (programmazione abilitata)
- Successivamente premere il tasto sul quale copiare il codice, il led si accende di luce fissa
- Accostare il radiocomando originale a SMARTY 433 come indicato in figura 2
- Premere un tasto sul radiocomando originale per trasmettere il codice da copiare
- Il led lampeggia 3 volte per segnalare che l'operazione di copiatura è andata a buon fine.

ATTENZIONE: una volta entrati in programmazione dal punto b), un'attesa prolungata superiore a 30 secondi senza eseguire alcuna operazione comporterà l'annullamento della procedura ed il ripristino della condizione iniziale. Nessuna operazione fino a quel punto eseguita verrà salvata.

ATTENZIONE: solo durante la prima copia, gli altri 3 tasti sul radiocomando all'infuori di quello prescelto al punto c) assumeranno valore codice di default 1010101010.

MANUTENZIONE

Si raccomanda di evitare forti urti o cadute che possono causare il mancato funzionamento del radiocomando. L'unica operazione di manutenzione da effettuare è la sostituzione periodica delle pile (ogni 2 anni circa). Questa operazione si esegue facilmente aprendo il radiocomando ed inserendo le pile rispettando le polarità indicate in figura 1.

ATTENZIONE : Sostituire le pile solamente con un modello uguale all'originale.

AVVERTENZE : Nel caso di smaltimento del dispositivo, le pile devono essere rimosse precedentemente ed eliminate secondo le normative vigenti. In nessun caso devono essere disperse nell'ambiente o assimilate ai rifiuti solidi urbani.

EMERGENZA E PROCEDURA DI PRONTO SOCCORSO

l'elettrolita contenuto nelle pile è irritante per gli occhi e per la pelle; nel caso di fuoriuscita evitare ogni forma di contatto fisico. Nel caso di contatto con la pelle o gli occhi, lavare immediatamente ed abbondantemente con acqua e consultare un medico.

SMARTY 433 – INSTRUCTIONS

MAIN CHARACTERISTICS

SMARTY 433 is a universal remote control and it can be programmed with fixed-code (12 Bit) or as a Rolling-code (**Secret Key** protocol). It is available in the four-channels version and it operates at 433.92 MHz frequency (Led red). The code can be programmed by means of **L0428R** programmer. In the fixed-code version (12 bit), the code can be programmed manually also by means of the keys. After 8 seconds, the device automatically switches off in order to limit the consumption of the battery. Power supply is gotten by two **CR2016** lithium cells (long autonomy). If programmed as Rolling-code by means of the programmer **L0428R**, and if coupled with the receiver **RSK4**, it allows the implementation of the useful and sophisticated **"Secret Key"** system.

JOINING TO A RECEIVER

To insert the remote control code in the receiver, **consult the specific instructions of the receiver.**

OPERATION WITH ROLLING-CODE

The remote control is predisposed by the factory with serial Rolling-code (**Standard** protocol), so it needn't to be programmed by the customer. To program **SMARTY 433** remote control with the exclusive Rolling-code (**Secret key** protocol) must be used the **L0428R** programmer. In this case, consult the specific instructions manual (L0428R). Anyway it is always possible to restore the Rolling-code (**Standard** protocol) predisposed originally by the factory, without using L0428R device. In this case, operate in the following way:

- Press the keys **P1** and **P4** together and keep pressed until the led goes on with a fixed light (after 10 sec. approx.)
- Release the keys and check that the led goes off. The operation is completed.

If the receiver is predisposed for the remotely auto-learning (see the instructions of receiver), in order to insert a **SMARTY 433** in an operative receiver (with a few remote controls already stored) , you can use the following procedure:

- On the new remote control , press the key / channel that must be inserted for 6 Seconds.
- On the operative remote control in your hands (it already works with the receiver), press the operative key / channel for 2 sec.
- On the new remote control , press the same key / channel pushed at the point **a**) again for 2 seconds.

Warning: the procedure works only if the two remote controls transmit a code rolling "Leb electronics".

OPERATION WITH FIXED CODE

If the code is set up by **L0428R** programmer, consult the specific instructions manual (L0428R). If the code is set up by the keys of the remote control, operate in the following way:

- Press the keys **P1** and **P2** together and keep pressed until the led goes on with a fixed light (after 10 sec. approx.)
- Release the keys and check that the led goes off (programming mode enabled)
- Compose the code combination by pressing the keys **P1** (OFF or 0) and **P2** (ON or 1) in sequence. **Await 1 second before pushing the successive key** up to complete the **10 positions** of the combination. Once the last position has been programmed, the led flashes three times to confirm that the code has been inserted.

WARNING: In the programming mode (from the point b), a longer delay than 30 seconds without carry out operations will cause the cancellation of the procedure and the reinstatement of the initial condition. In this case no setting will be saved.

IMPORTANT: the 4 operational channels will be combined in automatic way to the 4 keys of the remote control.

To change the code repeat the sequence starting from the point **a**).

Moreover It is also possible to program **SMARTY 433** so that it becomes a new classic **Leb electronics** remote control with random fixed-code 12 bit, without using L0428R programmer. In this case, operate in the following way:

- Press the keys **P1** and **P3** together and keep pressed until the led goes on with a fixed light (after 10 sec. approx.)
- Release the keys and check that the led goes off. The operation is completed.

IMPORTANT: the code of the new remote control will be attributed in a random way. The 4 operational channels will be combined in automatic way to the 4 keys of the remote control.

OPERATION AS A COPIER (Only for fixed-code remote controls)

SMARTY 433 is able to copy remote controls with fixed code (only Manchester type). **SMARTY 433** remote control can copy codes with different combinations **from 12 to 64 bit**. In order to copy a remote control with fixed code, operate in the following way:

- Press the keys **P3** and **P4** together and keep pressed until the led goes on with a fixed light (after 10 sec. approx.)
- Release the keys and check that the led goes off (programming mode enabled)
- Then press the key on which to copy the code, the led goes on with fixed light
- Joint the original remote control to SMARTY 433 as indicated in figure 2
- Press the key on the original remote control in order to transmit the code to copy
- The led flashes three times to confirm that the operation of copying has been completed.

WARNING: In the programming mode (from the point b), a longer delay than 30 seconds without carry out operations will cause the cancellation of the procedure and the reinstatement of the initial condition. In this case no setting will be saved.

ATTENTION: only during the first copy, excepting the key at the point c), all the other three keys will take a default code 1010101010.

MAINTENANCE

Shock and fall can cause the failure of the device. The only maintenance required is the replacement of the batteries (every 2 years approximately). In this case open the cover of the remote control and insert the batteries observing the polarity shown on the fig.1.

ATTENTION : Replace the batteries only with the same model.

WARNING : In case of device elimination, the batteries must previously be removed and eliminated according to the enforced norms. In no case they must be dispersed in the space or be assimilated to the solid urban refusals.

EMERGENCY AND FIRST AID PROCEDURES

The electrolyte contained in the batteries is irritant for the eyes and the skin ; in case of electrolyte leakage, avoid every physical contact. In case of skin or eyes contact, wash quickly with water and consult a doctor.

SMARTY 433 – INSTRUCTIONS

LES CARACTÉRISTIQUES GÉNÉRALES

SMARTY 433 est un émetteur universel qui peut être programmé au code fixe (12 Bit) ou comme Rolling-Code (protocole **Secret Key**). **SMARTY 433** est disponible dans la version à 4 fonctions et il opère à la fréquence de 433.92 MHz (Led rouge). Le code peut être programmé avec le dispositif **L0428R**. Dans la version à code fixe (12 Bit), la combinaison peut être insérée manuellement aussi en utilisant les boutons de transmission. Après 8 secondes le dispositif s'éteint automatiquement, afin de limiter la consommation de les piles. L'alimentation électrique est fournie par deux piles au Lithium **CR2016** à longue autonomie. Si programmé en Rolling-code avec le programmeur **L0428R**, en accouplement au récepteur **RSK4**, il permet l'implémentation de l'utile et sophistiqué Système "**Secret Key**".

JONCTION À UN RÉCEPTEUR

Pour insérer le code du émetteur dans un récepteur, faire référence aux instructions du récepteur.

UTILISATION AVEC ROLLING-CODE

L'émetteur est programmé par l'usine avec code Rolling sériel (protocole **Standard**), donc il n'a pas besoin de quelque plan de la part de l'utilisateur. Pour programmer l'émetteur **SMARTY 433** avec le code Rolling exclusif (protocole **Secret Key**) doit être utilisé le programmeur **L0428R**. En tel cas, faire référence aux instructions reportées sur le manuel prévu à cet effet (L0428R). Il est toujours de toute façon possible de rétablir le code Rolling (protocole **Standard**) prédisposé en origine par l'usine, sans l'utilisation du programmeur L0428R. En tel cas procéder de la manière suivante :

- Appuyer en même temps sur les boutons **P1** et **P4** jusqu'à ce que le led s'allume avec la lumière fixe (après environ 10 sec.).
- Laisser aller les boutons et vérifier que le led s'éteint. L'opération est terminée.

Si le récepteur est préparé pour l'auto-apprentissage à la distance (vois instructions du récepteur), on peut utiliser la procédure suivante pour insérer l'émetteur **SMARTY 433** sur un installation existante (avec quelques émetteurs déjà mémorisés):

- Sur le nouvel émetteur presser la touche / canal à insérer pour 6 secondes;
- Sur l'émetteur en votre possession et qu'il fonctionne déjà avec le récepteur, presser la touche / canal opérationnel pour 2 sec.;
- Sur le nouvel émetteur presser de nouveau la même touche / canal de qui au point a), pour 2 secondes.

Attention: la procédure fonctionne seulement si les 2 émetteurs transmettent un code rolling "Leb electronics".

UTILISATION AVEC CODE FIXE

Pour programmer le code avec le programmeur **L0428R**, faire référence aux instructions reportées sur le manuel prévu à cet effet (L0428R). Pour programmer le code avec les touches de l'émetteur, opérer de la manière suivante:

- Appuyer en même temps sur les boutons **P1** et **P2** jusqu'à ce que le led s'allume avec la lumière fixe (après environ 10 sec.).
- Laisser aller les boutons et vérifier que le led s'éteint (mode de programmation activé)
- Appuyer en séquence sur les boutons **P1** (OFF ou 0) et **P2** (ON ou 1) en composant la combinaison. **Espacer d'au moins 1 seconde une pression sur le bouton de la suivante.** Après avoir complété la programmation des 10 positions de la combinaison, le led clignote 3 fois pour confirmer que la séquence a correctement été insérée.

ATTENTION: Une fois que l'on est entré en mode programmation (voir le point b) une attente prolongée supérieure à 30 secondes sans effectuer aucune opération provoquera l'annulation de la procédure et le rétablissement de la condition initiale. Dans ce cas aucun affichage ne sera mémorisé.

IMPORTANT: les 4 canaux opérationnels seront joint de manière automatique aux 4 touches de l'émetteur.

Pour changer le code répéter l'opération en partant du point a).

Il est possible aussi de programmer **SMARTY 433** de manière que il devient un nouveau émetteur classique **Leb electronics** avec code fixe 12 bit casuel, sans l'utilisation du programmeur L0428R. En tel cas procéder de la manière suivante:

- Appuyer en même temps sur les boutons **P1** et **P3** jusqu'à ce que le led s'allume avec la lumière fixe (après environ 10 sec.).
- Laisser aller les boutons et vérifier que le led s'éteint. L'opération est terminée.

IMPORTANT: le code du nouveau émetteur sera attribué de manière casuel. Les 4 canaux opérationnels seront joint de manière automatique aux 4 touches de l'émetteur.

UTILISATION COMME COPIEUR (Seulement pour émetteurs avec code fixe)

SMARTY 433 est apte à dupliquer émetteurs à code fixe avec codage Manchester. L'émetteur **SMARTY 433** peut copier codes avec combinaison variable de **12 à 64 bit**. Pour copier un émetteur à code fixe opérer de la manière suivante:

- Appuyer en même temps sur les boutons **P3** et **P4** jusqu'à ce que le led s'allume avec la lumière fixe (après environ 10 sec.).
- Laisser aller les boutons et vérifier que le led s'éteint (mode de programmation activé)
- Successivement presser la touche sur qui copier le code, le led s'allume avec lumière fixe
- Accoster l'émetteur original à le **SMARTY 433** comme indiqué en illustration 2
- Presser une touche sur l'émetteur original pour transmettre le code à copier
- Le led clignote 3 fois pour signaler que l'opération de copier est terminée.

ATTENTION: Une fois que l'on est entré en mode programmation (voir le point b) une attente prolongée supérieure à 30 secondes sans effectuer aucune opération provoquera l'annulation de la procédure et le rétablissement de la condition initiale. Dans ce cas aucun affichage ne sera mémorisé.

ATTENTION: seulement pendant la première copie, sauf la touche choisie au point c), les autres 3 touches de l'émetteur prendront le code de default 10101010.

L'ENTRETIEN

Il est recommandé d'éviter des chocs violents ou chutes qui pourraient compromettre le bon fonctionnement de le dispositif. La seule opération d'entretien qu'il faut effectuer consiste à substituer périodiquement les piles (tous les 2 ans environ). Cette opération s'effectue facilement, il suffit d'ouvrir le couvercle et d'introduire les piles en respectant les polarités indiquée dans la suivante figure 1.

ATTENTION : Substituer les piles seulement avec le même modèle.

AVERTISSEMENT : En cas d'élimination du dispositif, les piles doivent précédemment être enlevées et doivent être éliminées selon les normes imposées. Ils ne doivent pas être dispersés dans l'espace et ils ne doivent pas être assimilés aux ordures urbaines.

PROCÉDURES DE URGENGE ET DE PREMIERS SOINS :

L'électrolyte contenu dans les piles est irritant pour les yeux et la peau; en cas de fuite d'électrolyte, éviter chaque contact physique. En cas du contact avec la peau ou les yeux , laver rapidement avec de l'eau et consulter un docteur.

SMARTY 433

CARATTERISTICHE TECNICHE			
Alimentazione : 2 Pile al litio – CR2016			
Assorbimento : 10 mA circa			
Frequenza di lavoro : 433.92 MHz			
Potenza irradiata : 0.1 mW			
Dimensioni : 40 x 65 x 8,5 mm			
Peso : 25 gr			
Temperatura di funzionamento : 0 / + 60 °C			
TECHNICAL FEATURES			
Power supply : 2 lithium batteries – CR2016			
Current absorption : approximately 10 mA			
Working frequency : 433.92 MHz			
Radiated power : 0.1 mW			
Dimensions : 40 x 65 x 8,5 mm			
Weight : 25 gr			
Operating temperature : 0 / + 60 °C			
LES CARACTÉRISTIQUES TECHNIQUES			
Alimentation : 2 Piles au lithium – CR2016			
Absorption : 10 mA environ			
Fréquence de travail : 433.92 MHz			
Puissance rayonnée : 0.1 mW			
Dimensions : 40 x 65 x 8,5 mm			
Poids : 25 gr			
Température de travail : 0 / + 60 °C			

FIGURE 1

- Replacement of the batteries
- Substitution de les piles
- Sostituzione delle pile

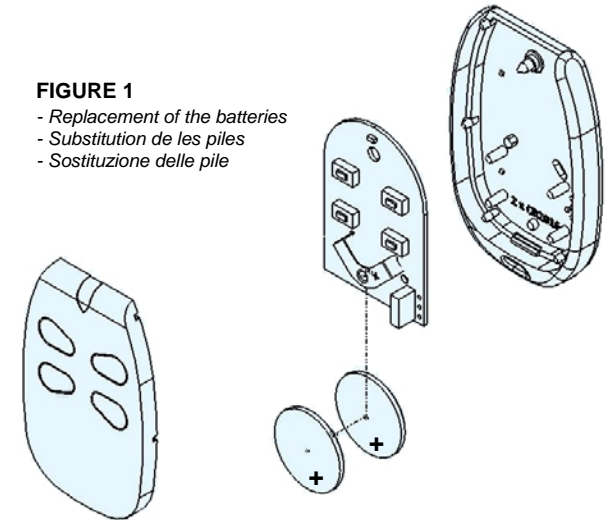

	P1	P2	P3	P4
Random rolling code	X			X
Selected fixed code	X	X		
Random fixed code	X		X	
Copy function			X	X

FIGURE 3

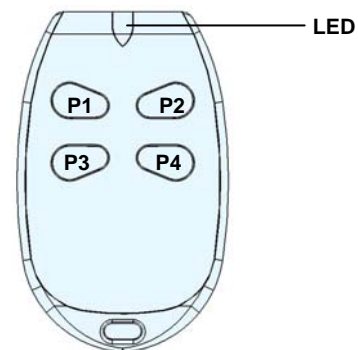

SMARTY 433

FIGURE 2

- Position de copier
- Position of copying
- Posizione di copiatura

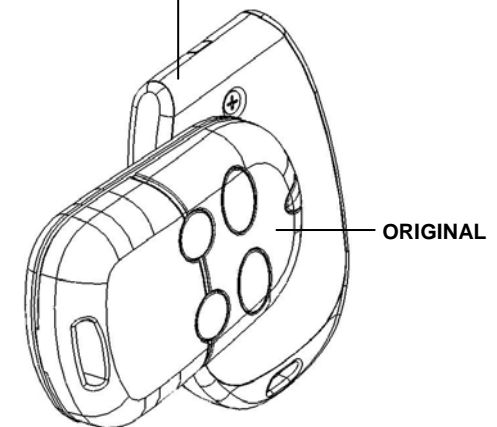

DICHIARAZIONE DI CONFORMITÀ

Modello : SMARTY 433

Descrizione del dispositivo : Radiocomando per l'automazione di un cancello.

Norme applicate : EN60950-1 2006 , EN 50371 2002 , EN301489-1 V1-8-1 , EN301489-3 V1.8.1 , EN300220-2 V2.1.2

Il fabbricante dichiara che i prodotti sono conformi alle normative previste dalle Direttive Europee 99/5/EC e 2006/95/EC.

Data : 13-01-2012

