

## Automatismes pour portails battants

FA00995-FR

CE



EAC

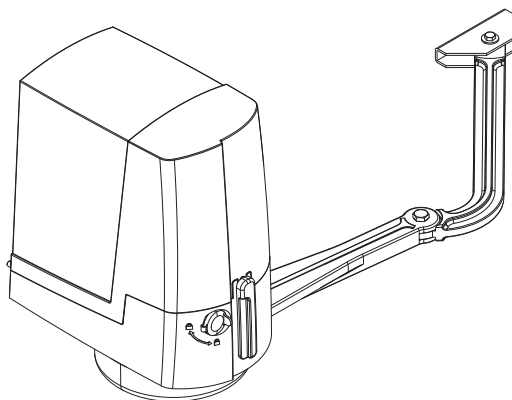

FR Français

# FTL20DGC

## MANUEL D'INSTALLATION

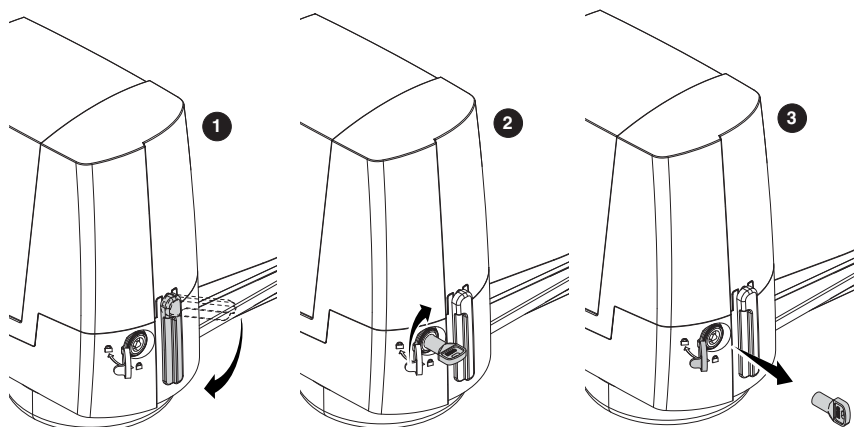
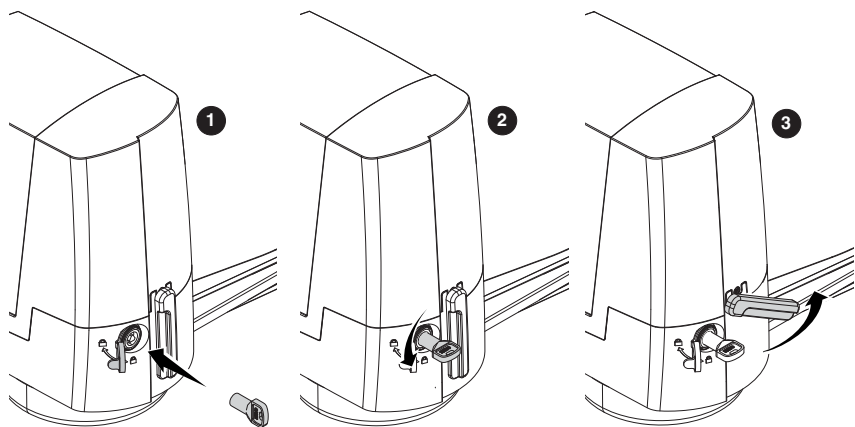

**⚠ ATTENTION ! Consignes de sécurité importantes.**

**Suivre toutes les instructions étant donné qu'une installation incorrecte peut provoquer de graves lésions.**

**Avant toute opération, lire également les instructions générales réservées à l'utilisateur.**



Ce produit ne devra être destiné qu'à l'utilisation pour laquelle il a été expressément conçu. Toute autre utilisation est à considérer comme dangereuse. Came S.P.A. décline toute responsabilité en cas de dommages provoqués par des utilisations impropres, incorrectes ou déraisonnables. • Le produit dont il est question dans ce manuel est défini, conformément à la Directive Machines 2006/42/CE, comme une « quasi-machine ». Une « quasi-machine » est, par définition, un ensemble qui constitue presque une machine, mais qui ne peut assurer à lui seul une application définie. Les quasi-machines sont uniquement destinées à être incorporées ou assemblées à d'autres machines ou à d'autres quasi-machines ou équipements en vue de constituer une machine à laquelle s'applique la Directive 2006/42/CE. L'installation finale doit être conforme à la Directive européenne 2006/42/CE et aux normes européennes de référence • Pour ces motifs, toutes les opérations indiquées dans ce manuel ne doivent être exécutées que par du personnel qualifié • La position des câbles, la pose, la connexion et l'essai doivent être réalisés selon les règles de l'art et conformément aux normes et lois en vigueur • Avant d'installer l'automatisme, s'assurer des bonnes conditions mécaniques du portail, contrôler qu'il est bien équilibré et qu'il se ferme correctement : en cas d'évaluation négative, ne procéder à l'installation qu'après avoir effectué la mise en sécurité conforme • L'automatisme peut être utilisé sur un portail intégrant un portillon uniquement s'il peut être actionné avec le portillon en position de sécurité • S'assurer que l'actionnement du portail ne provoque aucun coincement avec les parties fixes présentes tout autour • Ne pas installer l'automatisme dans le sens inverse ou sur des éléments qui pourraient se plier sous son poids. Si nécessaire, renforcer les points de fixation • S'assurer que la température du lieu d'installation correspond à celle indiquée sur l'automatisme • Ne pas installer l'automatisme sur des vantaux non positionnés sur une surface plane • S'assurer que les éventuels dispositifs d'arrosage de la pelouse ne peuvent pas mouiller l'automatisme de bas en haut • Délimiter soigneusement la zone afin d'en éviter l'accès aux personnes non autorisées, notamment aux mineurs et aux enfants • Adopter des mesures de protection contre tout danger mécanique lié à la présence de personnes dans le rayon d'action de l'appareil (ex. : éviter l'écrasement des doigts entre le bras de transmission et les butées mécaniques, éviter l'écrasement durant la phase d'ouverture du portail, etc.) • Les éventuels risques résiduels doivent être signalés à l'utilisateur final par le biais de pictogrammes spécifiques bien en vue qu'il faudra lui expliquer • Les signaux d'avertissement (ex. : plaquette du portail) doivent être appliqués dans des endroits spécifiques et bien en vue • Tous les dispositifs de commande et de contrôle doivent être installés à au moins 1,85 m du périmètre de la zone d'actionnement du portail piétons, ou bien en des points inaccessibles de l'extérieur à travers le portail • En cas d'installation de l'automatisme à une hauteur inférieure à 2,5 m par rapport au sol ou par rapport à un autre niveau d'accès, évaluer la nécessité d'éventuels dispositifs de protection et/ou d'avertissement • S'assurer en outre de la présence de butées

mécaniques appropriées • Installer l'automatisme sur une surface résistante et à l'abri des chocs • À défaut d'actionnement par badge (ex. : sélecteur à clé ou clavier à code), les dispositifs de commande doivent en outre être installés à une hauteur minimum de 1,5 m et être inaccessibles au public • Le producteur décline toute responsabilité en cas d'utilisation de produits non originaux, ce qui implique en outre l'annulation de la garantie • Tous les interrupteurs en modalité « action maintenue » doivent être positionnés à l'écart des parties en mouvement mais dans des endroits permettant de bien voir les vantaux en mouvement ainsi que les zones de passage et les sorties de véhicules • Appliquer une étiquette durable, près de l'élément d'actionnement, indiquant le mode d'emploi du mécanisme de débrayage manuel • Avant de livrer l'installation à l'utilisateur, en contrôler la conformité à la Directive Machines 2006/42/CE. S'assurer que l'automatisme a bien été réglé comme il faut et que les dispositifs de sécurité, de protection et de débrayage manuel fonctionnent correctement • Si le câble d'alimentation est endommagé, son remplacement doit être effectué par le fabricant, ou par son service d'assistance technique agréé, ou par une personne dûment qualifiée afin de prévenir tout risque • S'assurer, durant toutes les phases d'installation, que l'automatisme est bien hors tension • Les câbles électriques doivent passer à travers les passe-câbles et ne doivent pas entrer en contact avec des parties pouvant devenir chaudes durant l'utilisation (moteur, transformateur, etc.) • Prévoir sur le réseau d'alimentation, conformément aux règles d'installation, un dispositif de déconnexion omnipolaire spécifique pour le sectionnement total en cas de surtension catégorie III • Conserver ce manuel dans le dossier technique avec les manuels des autres dispositifs utilisés pour la réalisation du système d'automatisme. Il est recommandé de remettre à l'utilisateur final tous les manuels d'utilisation des produits composant la machine.

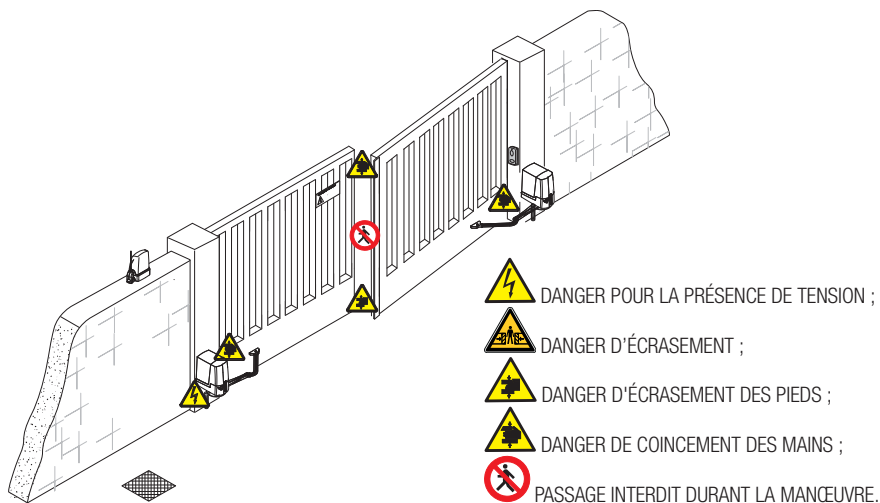
La figure suivante indique les principaux points potentiellement dangereux pour les personnes.



## LÉGENDE

-  Ce symbole indique des parties à lire attentivement.
-  Ce symbole indique des parties concernant la sécurité.
-  Ce symbole indique ce qui doit être communiqué à l'utilisateur.

**Les dimensions sont exprimées en millimètres, sauf indication contraire.**

## DESCRIPTION

Automatisme avec carte électronique, dispositif de contrôle du mouvement et détection de l'obstacle et butées de fin de course mécaniques, pour portails battants jusqu'à 2 m par vantail.

### Utilisation prévue

L'automatisme a été conçu pour motoriser des portails battants à usage résidentiel ou collectif.

-  Toute installation et toute utilisation autres que celles qui sont indiquées dans ce manuel sont interdites.

### Limites d'utilisation

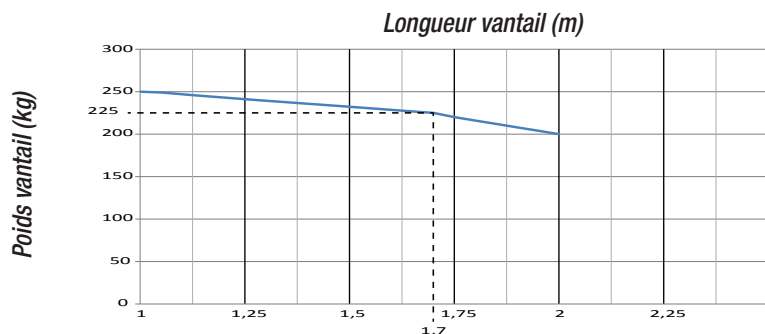

△ Il convient toujours d'appliquer une serrure de verrouillage électrique sur les portails battants afin d'assurer une fermeture fiable.

### Données techniques

Type	FTL20DGC
Degré de protection (IP)	44
Alimentation (V - 50/60 Hz)	230 AC
Alimentation moteur (V)	24 DC
Absorption max. (A)	4
Consommation en mode veille (W)	7
Consommation avec RGP1 (W)	1,15
Puissance max. (W)	140
Cycles/heure	40
Pression acoustique (dBA)	≤70
Température de fonctionnement (°C)	-20 ÷ +55
Temps d'ouverture à 90° (s)	19 ÷ 25
Classe de l'appareil	I
Rapport de transmission (i)	1 / 1680
Couple (Nm)	180
Poids (Kg)	10,5

## Dimensions

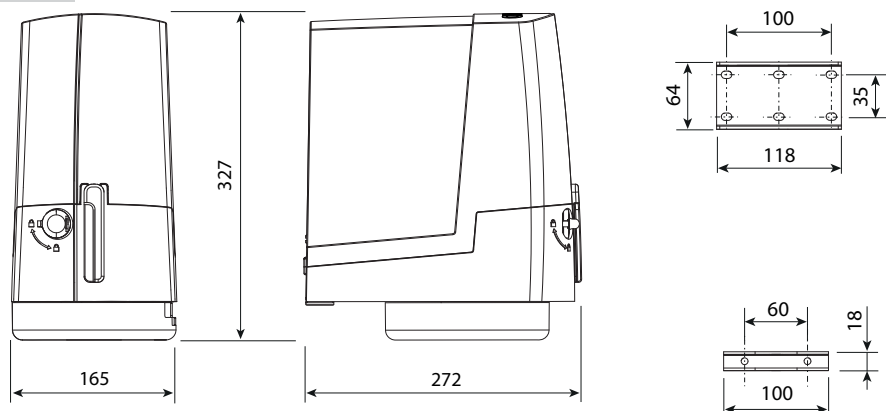

## Description des parties

1. Couvercle
2. Couvercle de protection de la carte
3. Carte EMC02
4. Étrier piller
5. Motoréducteur
6. Butée mécanique
7. Levier de déblocage
8. Serrure
9. Support porte-cartes
10. Porte-cartes
11. Carte électronique
12. Protection bras de transmission
13. Bras de transmission
14. Bras courbé
15. Étrier portail
16. Clés de déblocage

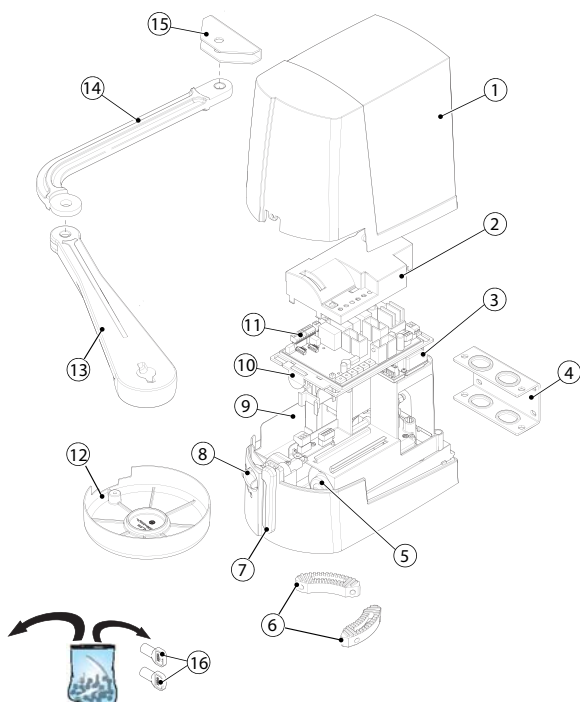

	UNI 5931 M8 x 80	2
	UNI 5931 M8 x 20	2
	UNI 5739 M10 x14	1
	UNI 5739 M6 x 10	2
	UNI 6955 3,9 x 9,5	1
	UNI 6955 3,9 x 13	1
	Ø 10 x 39	1
	UNI 6593 Ø 6	2
	UNI 6592 Ø 12	1
	Ø 10 x 45	1
	Ø 12 x 26	1
	UNI 7474 M8	2
	UNI 5588 M8	2

## Installation standard

1. Automatisme
2. Motoréducteur
3. Clignotant
4. Sélecteur à clé
5. Photocellules
6. Colonne pour photocellules
7. Butée d'arrêt
8. Boîtier de dérivation
9. Émetteur

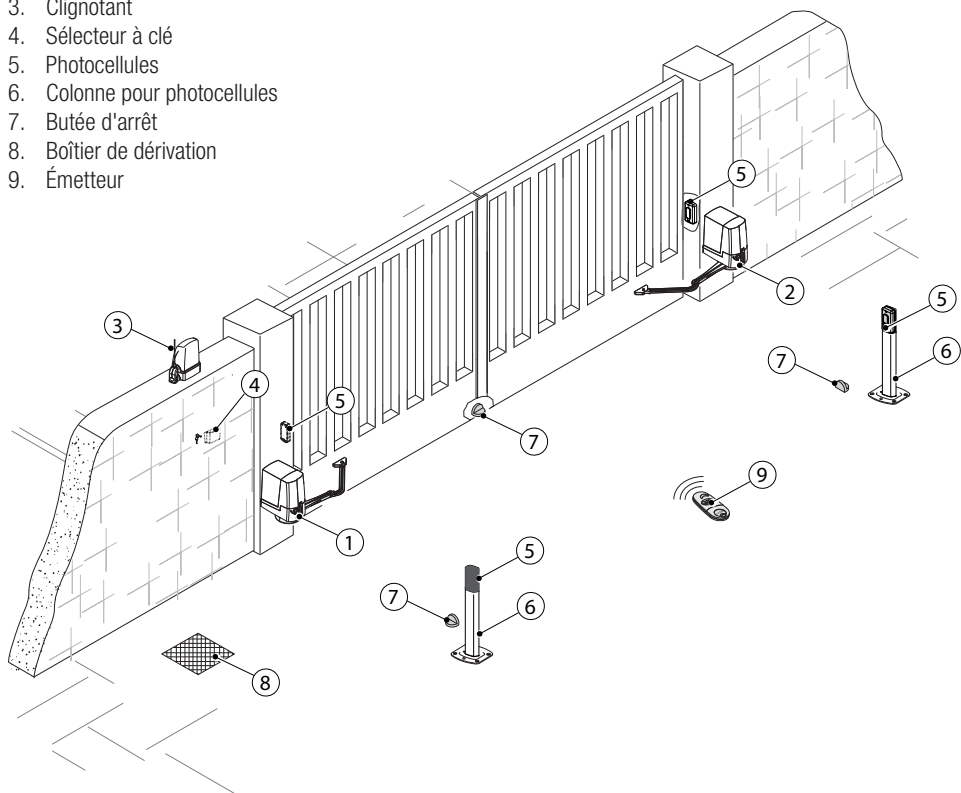

## INSTRUCTIONS GÉNÉRALES POUR L'INSTALLATION

### Types de câbles et épaisseurs minimum

Connexion	longueur câble	
	< 20 m	20 < 30 m
Alimentation armoire	3G x 1,5 mm <sup>2</sup>	3G x 2,5 mm <sup>2</sup>
Motoréducteur 24 VDC	3 x 1,5 mm <sup>2</sup>	3 x 2,5 mm <sup>2</sup>
Clignotant		2 x 0,5 mm <sup>2</sup>
Dispositifs de commande		2 x 0,5 mm <sup>2</sup>
Photocellules TX		2 x 0,5 mm <sup>2</sup>
Photocellules RX		4 x 0,5 mm <sup>2</sup>

📖 En cas d'alimentation en 230 V et d'une utilisation en extérieur, adopter des câbles H05RN-F conformes à la norme 60245 IEC 57 (IEC) ; en intérieur, utiliser par contre des câbles H05VV-F conformes à la norme 60227 IEC 53 (IEC). Pour les alimentations jusqu'à 48 V, il est possible d'utiliser des câbles FROR 20-22 II conformes à la norme EN 50267-2-1 (CEI).

📖 Pour la connexion de l'antenne, utiliser un câble RG58 (jusqu'à 5 m).

📖 Si la longueur des câbles ne correspond pas aux valeurs indiquées dans le tableau, déterminer la section des câbles en fonction de l'absorption effective des dispositifs connectés et selon les prescriptions de la norme CEI EN 60204-1.

📖 Pour les connexions prévoyant plusieurs charges sur la même ligne (séquentielles), les dimensions indiquées dans le tableau doivent être réévaluées en fonction des absorptions et des distances effectives. Pour les connexions de produits non indiqués dans ce manuel, considérer comme valable la documentation jointe à ces derniers.

## INSTALLATION

⚠ L'installation doit être effectuée par du personnel qualifié et dans le plein respect des normes en vigueur.

⚠ Les illustrations suivantes ne sont que des exemples étant donné que l'espace pour la fixation de l'automatisme et des accessoires varie en fonction des encombrements. C'est donc l'installateur qui doit choisir la solution la plus indiquée.

📖 Les figures suivantes se réfèrent à l'installation standard d'un portail s'ouvrant vers l'intérieur, avec motoréducteur et bras de transmission à gauche. L'installation du motoréducteur avec bras de transmission à droite est symétrique.

⚠ Pour des ouvertures vers l'extérieur, suivre le chapitre « INSTALLATION ET CONNEXIONS POUR UNE OUVERTURE VERS L'EXTÉRIEUR ».



## Opérations préliminaires

Prévoir les boîtiers de dérivation et les gaines annelées nécessaires pour les raccordements issus du boîtier de dérivation.

Le nombre de gaines dépend du type d'installation et des accessoires prévus. Il faut prévoir au moins 2 gaines annelées dans la zone d'installation de l'automatisme \* sur le vantail s'ouvrant en premier).

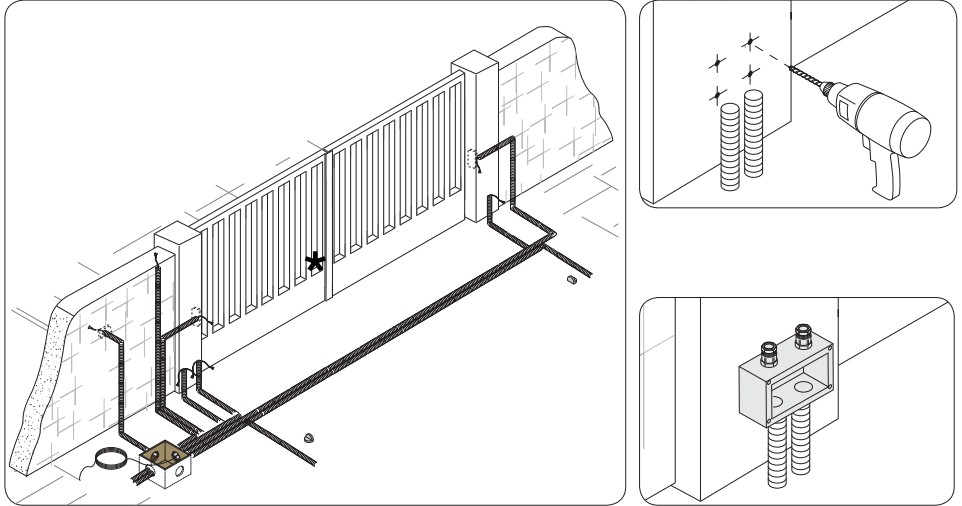

## Contrôles des cotes et des dimensions d'application

Identifier le point de fixation de l'étrier portail et établir celui de l'étrier pilier en respectant les dimensions indiquées sur le dessin et dans le tableau.

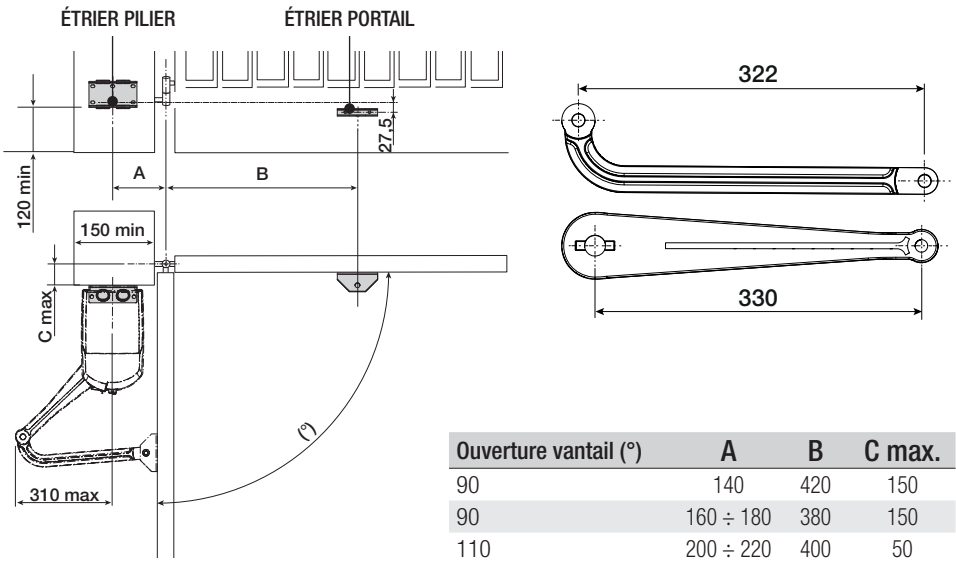

## Fixation des étriers

Noter les points de fixation de l'étrier pilier et de l'étrier portail.

Les cotes de fixation sont indiquées au paragraphe CONTRÔLES COTES ET DIMENSIONS D'APPLICATION.

Percer les points de fixation, introduire les chevilles ou utiliser des éléments adéquats pour la fixation des étriers.

Les illustrations ne sont fournies qu'à titre indicatif et c'est l'installateur qui doit choisir la solution la plus appropriée selon le type et l'épaisseur du vantail.

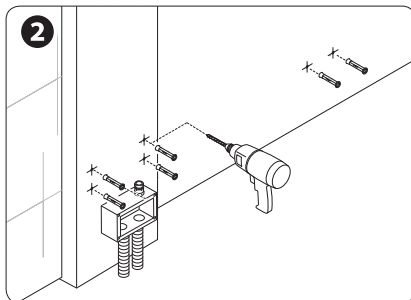
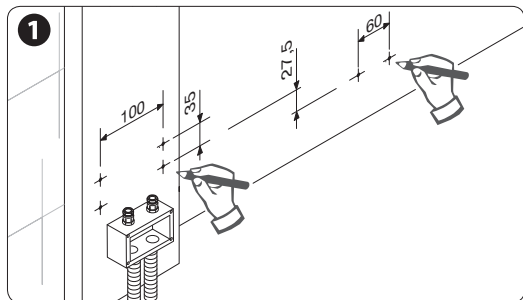

Fixer les étriers à l'aide de vis adéquates.

Prévoir les câbles électriques pour les branchements en les faisant passer à travers les passe-câbles.

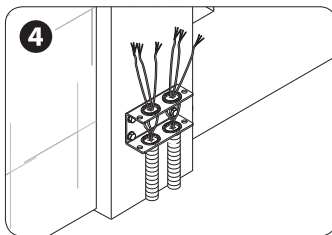
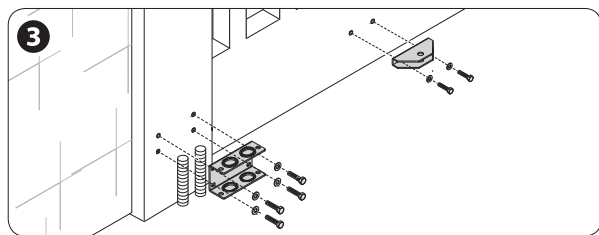

## Préparation de l'automatisme

Enlever le couvercle de l'automatisme comme suit :

- ouvrir le capuchon de protection de la serrure, introduire le triangle dans la serrure et le tourner dans le sens anti-horaire ;
- tourner le levier de déblocage et dévisser la vis de fixation du couvercle au motoréducteur ;
- Soulever le couvercle en tirant légèrement sur les côtés.

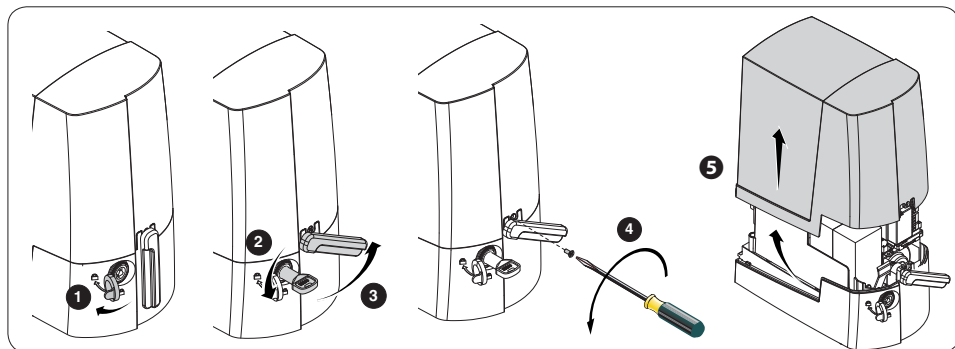

Introduire le motoréducteur dans l'étrier pilier et le fixer à l'aide des vis et des écrous.

Introduire la cheville dans le trou de l'arbre du motoréducteur.

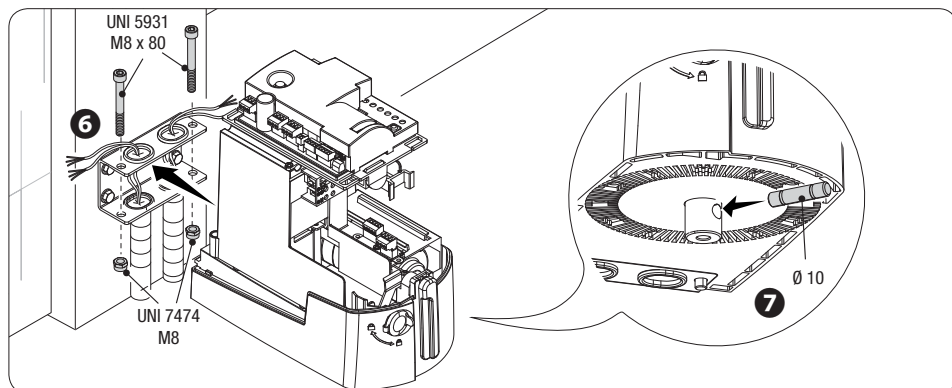

Fixer le bras de transmission à l'arbre à l'aide de la rondelle pour arbre lent et de la vis.

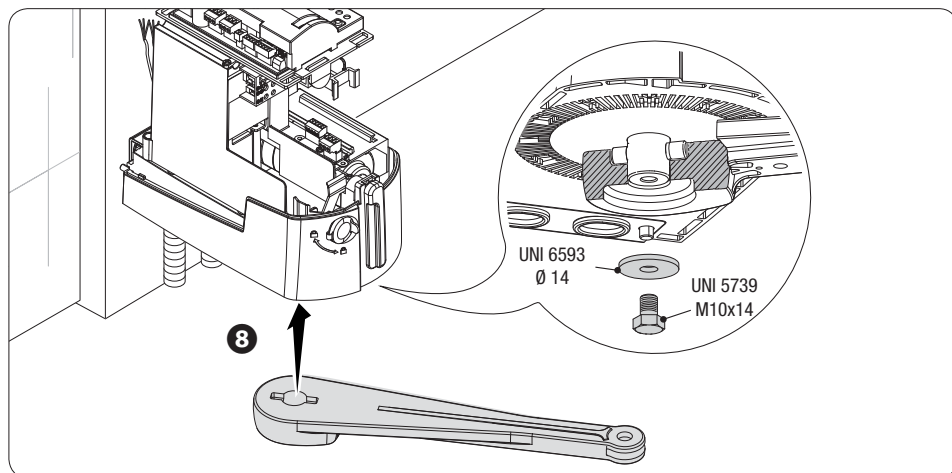

Fixer le bras courbé au bras de transmission à l'aide du goujon, de la vis et de la rondelle.

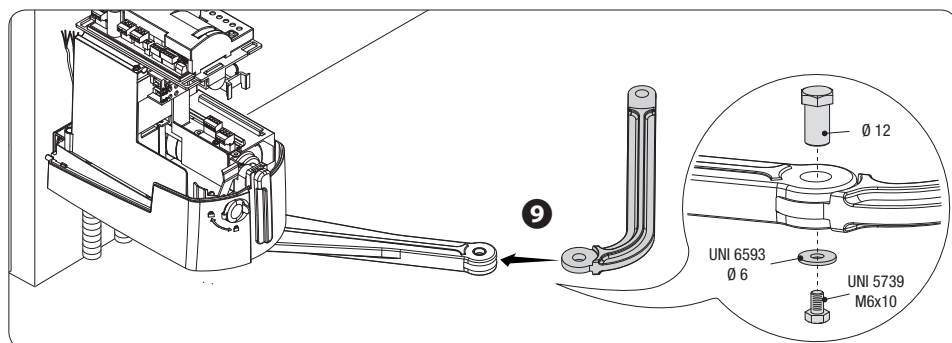

Débloquer le motoréducteur et fixer le bras courbé à l'étrier de fixation au portail comme indiqué sur le dessin.

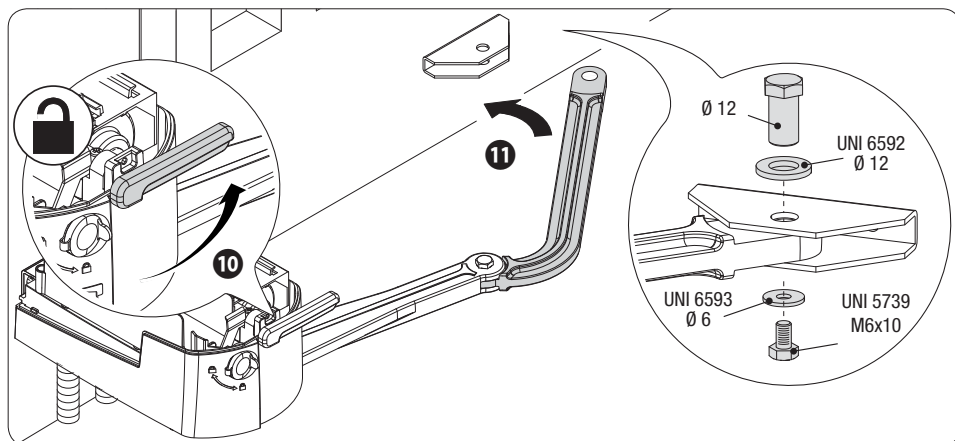

△ La fixation des fins de course est obligatoire en cas d'absence des butées d'arrêt.

### Fixation des butées mécaniques

Débloquer le motoréducteur.

#### **En phase d'ouverture.**

Ouvrir complètement le vantail. Positionner la butée sous le carter en l'approchant du bras de transmission et la fixer à l'aide de la vis.

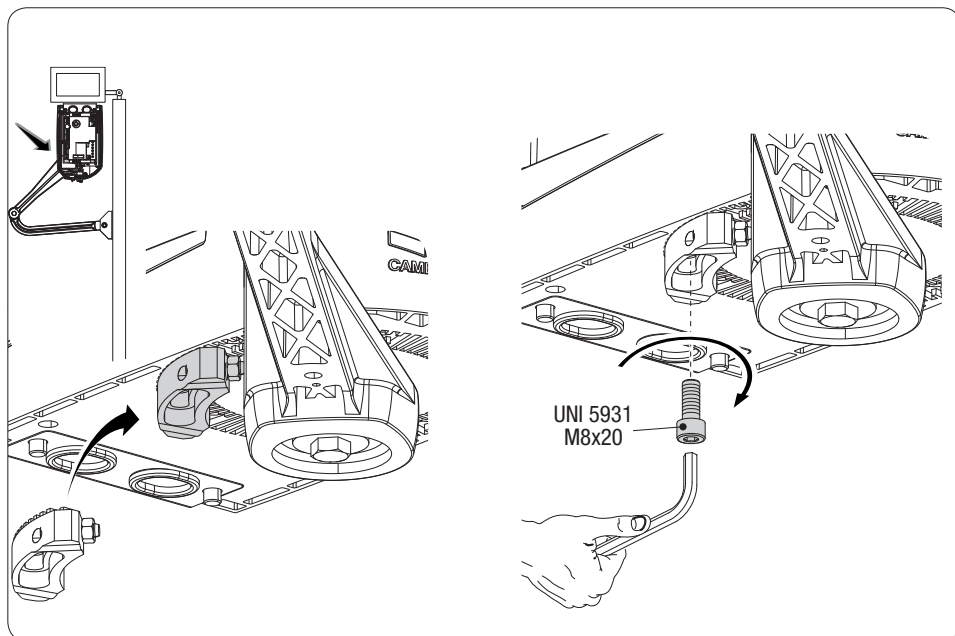

### En phase de fermeture.

Fermer le vantail. Positionner la deuxième butée en l'approchant de l'autre côté du bras et la fixer à l'aide de la vis.

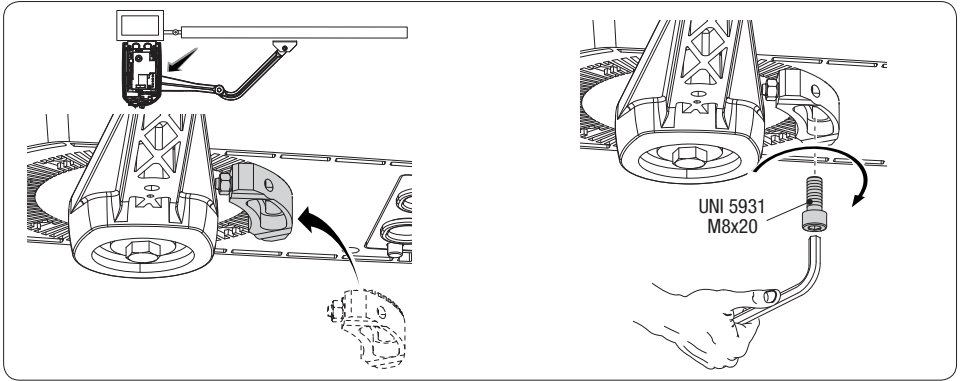

### Détermination des points de fin de course

Avec motoréducteur débloqué et vantail fermé, régler le goujon de la butée de fin de course de fermeture en le tournant dans le sens horaire ou anti-horaire. Fixer le goujon à l'aide de l'écrou.

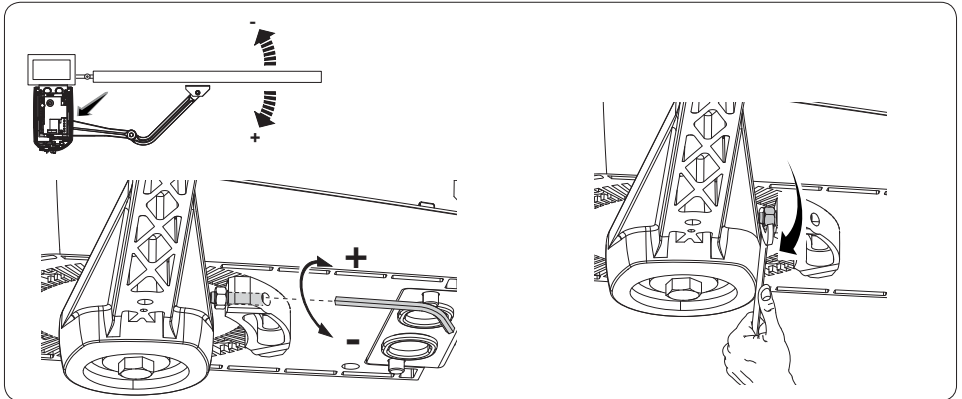

Régler de la même manière la butée de fin de course d'ouverture en intervenant sur le goujon de l'autre butée.

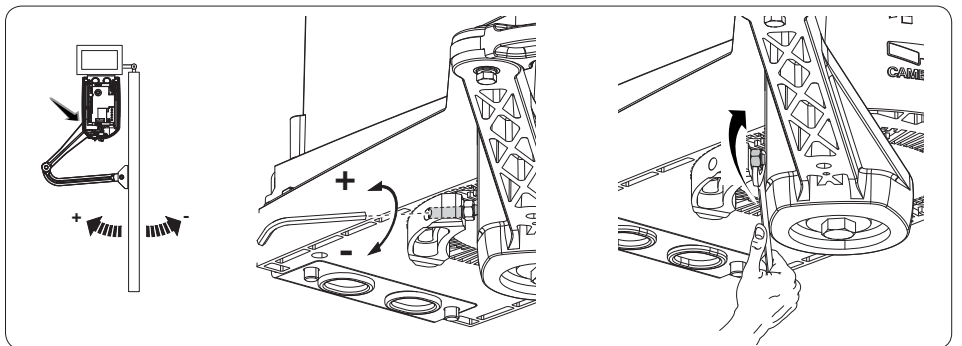

⚠ **Avant d'intervenir sur l'armoire de commande, mettre hors tension et déconnecter les éventuelles batteries.**

Toutes les connexions sont protégées par des fusibles rapides.

Fusibles	ZL60
Ligne	2 A-F = 230 V
Accessoires / carte	2 A-F

## Description des parties

- |                                    |                                         |
|------------------------------------|-----------------------------------------|
| 1. Bornier transformateur          | 10. Bornier dispositifs de commande     |
| 2. Bornier module RGP1             | 11. Bornier clavier à code              |
| 3. Trimmers                        | 12. Borniers motoréducteurs             |
| 4. Touche de programmation         | 13. Fusible accessoires / carte         |
| 5. Micro-interrupteurs DIP         | 14. Bornier dispositif de signalisation |
| 6. Voyant de signalisation         | 15. Fusible de ligne                    |
| 7. Connecteur carte R800           | 16. Bornier                             |
| 8. Connecteur carte AF             | 17. Logement module RGP1                |
| 9. Bornier dispositifs de sécurité |                                         |

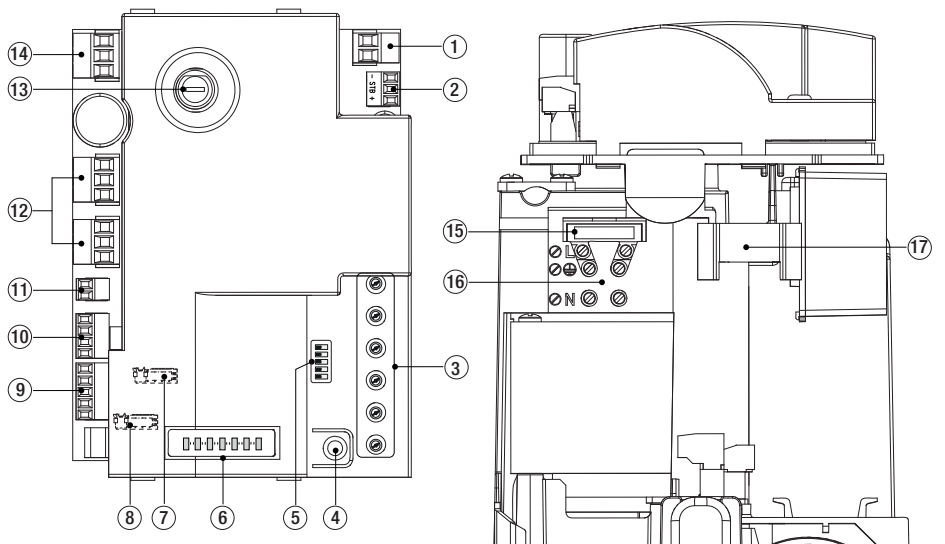

## BRANCHEMENTS ÉLECTRIQUES

⚠ Les câbles électriques ne doivent pas entrer en contact avec des parties pouvant devenir chaudes durant l'utilisation (ex. : moteur, transformateur, etc.).

### Alimentation

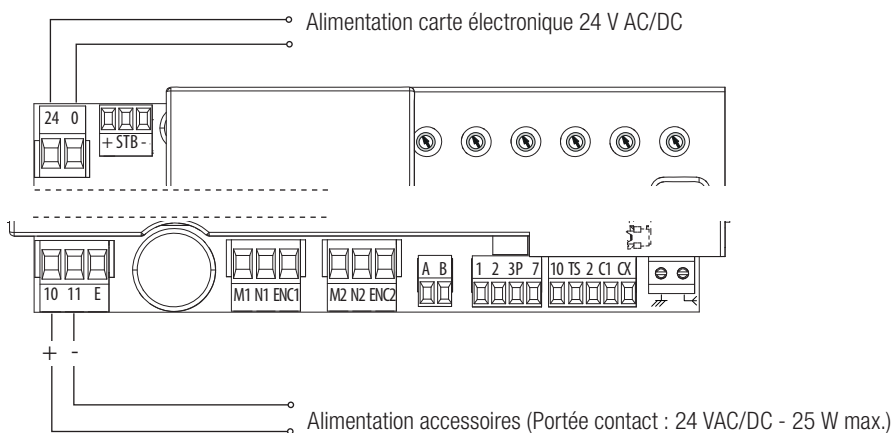
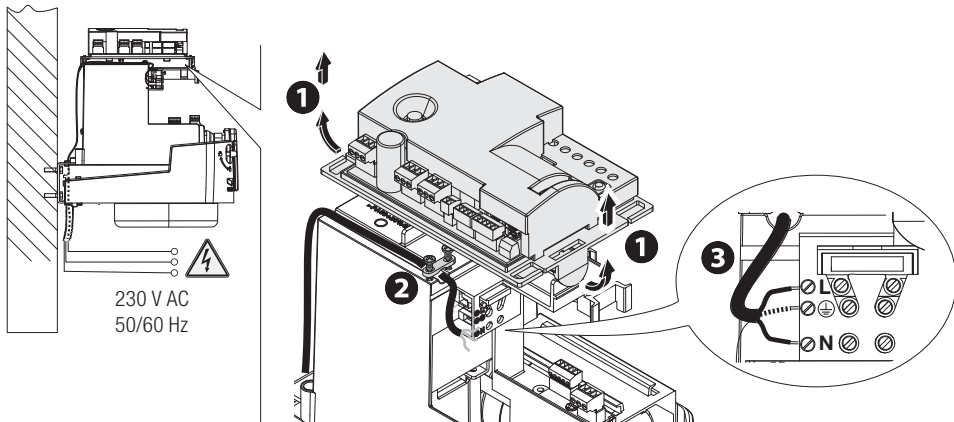

## Dispositifs de commande

⚠ Pour un fonctionnement correct, avant d'insérer une carte enfichable quelconque (ex. : AF, R800), il est OBLIGATOIRE DE METTRE HORS TENSION et de déconnecter les éventuelles batteries.

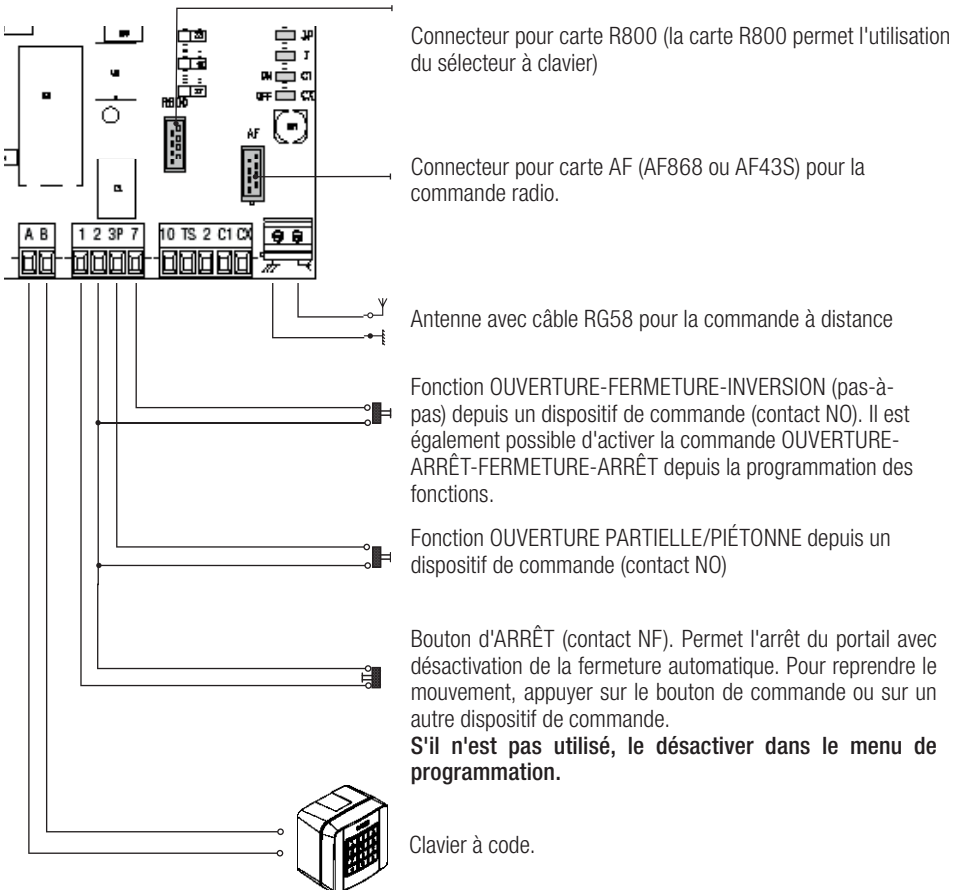
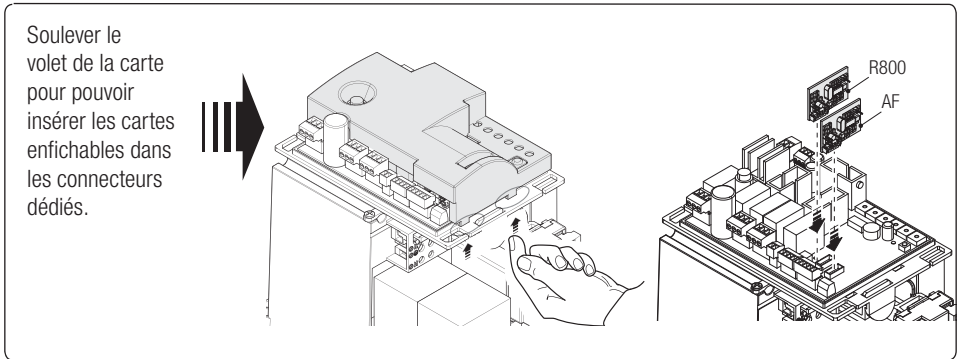



## Automatisme

Pour portails à un battant.

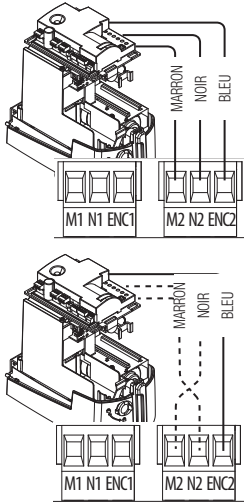

Automatisme installé à gauche (vue interne).  
(Installation par défaut)

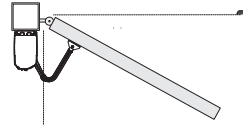

Automatisme installé à droite (vue interne).

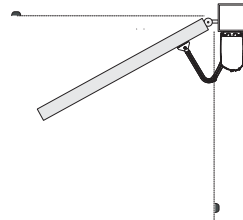

## Automatisme avec motoréducteur

Pour portails à deux battants.

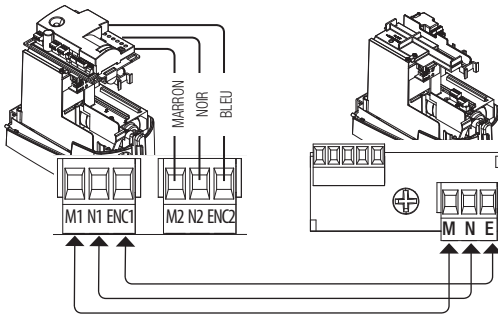

Automatisme installé à gauche et  
motoréducteur installé à droite (vue interne)  
avec système d'automatisme retardé durant la  
fermeture.

(Installation par défaut)

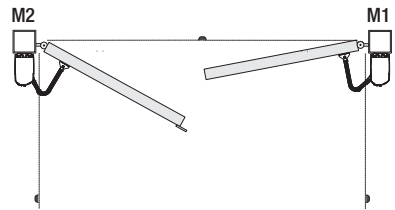

Motoréducteur installé à gauche et  
automatisme installé à droite (vue interne)  
avec système d'automatisme retardé durant la  
fermeture.

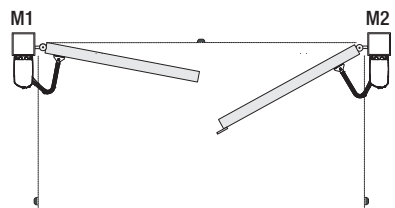

## Dispositifs de signalisation

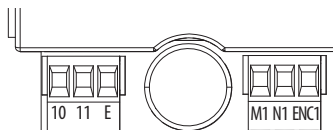

Connexion feu clignotant (Portée contact : 24 VAC/DC - 25 W max.)

## Dispositifs de sécurité

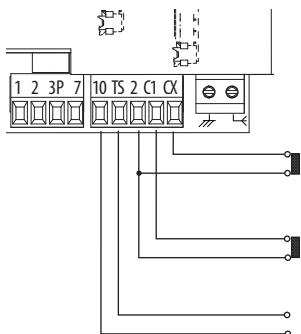

Connexion des photocellules (contact NF), voir programmation des fonctions.

Connexion des photocellules en modalité réouverture durant la fermeture (contact NF), voir programmation des fonctions.

Connexion de sécurité des photocellules (test services)

### Photocellules

Configurer le contact C1 ou CX (NF), entrée pour dispositifs de sécurité type photocellules.

Voir programmation des fonctions de l'entrée C1 ou CX en :

- **C1** réouverture durant la fermeture, durant la phase de fermeture des vantaux, l'ouverture du contact provoque l'inversion du mouvement jusqu'à ouverture totale ;
- **CX** arrêt partiel, arrêt des vantaux en mouvement avec fermeture automatique activée ;
- **CX** attente obstacle, arrêt des vantaux en mouvement avec reprise du mouvement après élimination de l'obstacle.

**En cas de non utilisation des contacts CX et C1, les désactiver durant la phase de programmation.**

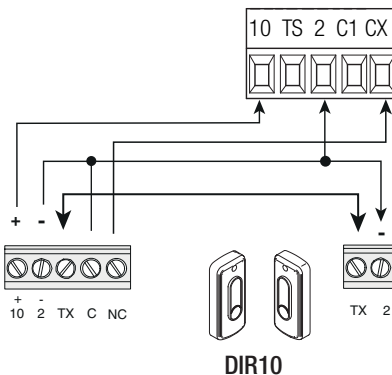

### Connexion des dispositifs de sécurité (test sécurité)

La carte contrôle l'efficacité des dispositifs de sécurité (ex. : photocellules) à chaque commande d'ouverture ou de fermeture.

Les anomalies, quelles qu'elles soient, désactivent les commandes.

Activer la fonction depuis la programmation.

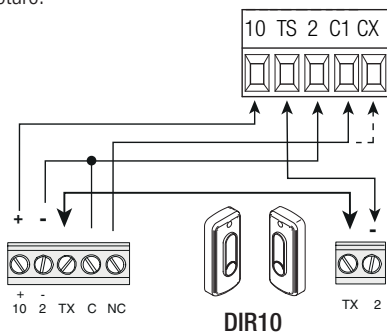

### PROGRAMMATION DES FONCTIONS

⚠ Pour effectuer la programmation des fonctions, l'automatisme doit être arrêté.

Au terme de la programmation, positionner tous les commutateurs DIP sur OFF.

📖 Il est possible de mémoriser au maximum 25 utilisateurs.

📖 Pour savoir si une fonction est activée ou désactivée, positionner les commutateurs DIP sur la position correspondant à la fonction et contrôler lequel des deux voyants clignote.

**LED 1** - la fonction est désactivée.

**LED 2** - la fonction est activée.

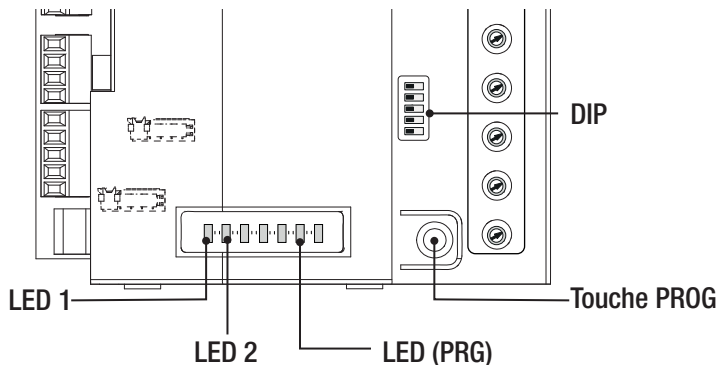

 Commencer la programmation par les fonctions suivantes : Type moteur, Nombre moteurs, ARRÊT TOTAL et Autoapprentissage.

DIP	Description des fonctions
-----	---------------------------

### Type moteur

L'armoire gère par défaut les motoréducteurs de la série OPP001 et FTL20DGC.



Pour gérer les motoréducteurs de la série OPS001, BXL04AGS.

sélectionner les commutateurs DIP comme indiqué et appuyer sur la touche PROG sur la carte. Le voyant reste allumé et le buzzer sonne pendant 1 s. Pour revenir à la configuration par défaut, appuyer de nouveau sur PROG. Le voyant clignote et le buzzer sonne 2 fois.

### Nombre moteurs

Par défaut, la carte gère 2 moteurs.



Pour gérer un seul moteur :

sélectionner les commutateurs DIP comme indiqué et appuyer sur la touche PROG sur la carte. Le voyant reste allumé et le buzzer sonne pendant 1 s. Pour revenir à la configuration par défaut, appuyer de nouveau sur PROG. Le voyant clignote et le buzzer sonne 2 fois.

### ARRÊT TOTAL par bouton (contact 1-2)

La fonction est, par défaut, activée.



Pour la désactiver :

sélectionner les commutateurs DIP comme indiqué et appuyer sur la touche PROG sur la carte. Le voyant clignote et le buzzer sonne 2 fois. Pour revenir à la configuration par défaut, appuyer de nouveau sur la touche PROG. Le voyant reste allumé et le buzzer sonne pendant 1 s.

### Autoapprentissage de la course (voir paragraphe Autoapprentissage)

Sélectionner les commutateurs DIP comme indiqué et appuyer sur la touche PROG sur la carte.

L'automatisme effectuera une série de manœuvres pour permettre l'identification des points de fin de course. Pour déterminer les points de ralentissement initial (en phase d'ouverture et de fermeture), appuyer sur la touche PROG lorsque les vantaux atteignent les points souhaités.

La LED PRG clignote durant le réglage. Au terme du réglage, le buzzer sonne pendant 1 s.

En cas de réglage incorrect, le voyant clignote rapidement et le buzzer sonne 7 fois.

Il est possible d'interrompre l'auto-apprentissage de la course en appuyant sur l'éventuel bouton d'ARRÊT.

### Réouverture durant la fermeture (contact 2-C1)

La fonction est, par défaut, désactivée.



Son activation requiert l'exécution des opérations suivantes :

sélectionner les commutateurs DIP comme indiqué et appuyer sur la touche PROG sur la carte. Le voyant reste allumé et le buzzer sonne 1 s.

Pour revenir à la configuration par défaut, appuyer de nouveau sur PROG. Le voyant clignote et le buzzer sonne 2 fois.

### Entrée sur contact 2-CX

La fonction est, par défaut, désactivée.



Son activation requiert l'exécution des opérations suivantes :

sélectionner les commutateurs DIP comme indiqué et appuyer sur la touche PROG sur la carte. Le voyant reste allumé et le buzzer sonne 1 s.

Pour revenir à la configuration par défaut, appuyer de nouveau sur PROG. Le voyant clignote et le buzzer sonne 2 fois.

**Arrêt partiel ou attente obstacle (contact 2-CX)**

La fonction est, par défaut, en mode d'arrêt partiel.

Pour activer l'ATTENTE OBSTACLE :

Sélectionner les commutateurs DIP comme indiqué et appuyer sur la touche PROG sur la carte. Le voyant reste allumé et le buzzer sonne pendant 1 s. Pour revenir à la configuration par défaut, appuyer de nouveau sur PROG. Le voyant clignote et le buzzer sonne 2 fois.

**OUVERTURE-FERMETURE-INVERSION ou OUVERTURE-ARRÊT-FERMETURE-ARRÊT par bouton (contact 2-7)**

La fonction par défaut est OUVERTURE-FERMETURE-INVERSION.

Pour l'activer en mode OUVERTURE-ARRÊT-FERMETURE-ARRÊT :

sélectionner les commutateurs DIP comme indiqué et appuyer sur la touche PROG sur la carte. Le voyant reste allumé et le buzzer sonne 1 s. Pour revenir à la configuration par défaut, appuyer de nouveau sur la touche PROG. Le voyant clignote et le buzzer sonne 2 fois.

**Ouverture partielle ou piétonne par bouton (contact 2-3P)**

La fonction est, par défaut, en mode ouverture piétonne.

Pour activer le mode ouverture partielle :

sélectionner les commutateurs DIP comme indiqué et appuyer sur la touche PROG sur la carte. Le voyant reste allumé et le buzzer sonne 1 s. Pour revenir à la configuration par défaut, appuyer de nouveau sur la touche PROG. Le voyant clignote et le buzzer sonne 2 fois.

**Détection obstacle avec moteur éteint**

La fonction est, par défaut, activée.

Pour la désactiver :

sélectionner les micro-interrupteurs DIP comme indiqué et appuyer sur la touche PROG sur la carte. Le voyant clignote et le buzzer sonne 2 fois.

Pour revenir à la configuration par défaut, appuyer de nouveau sur la touche PROG. Le voyant reste allumé et le buzzer sonne 1 s.

**Désactivation Encodeur**

L'encodeur est, par défaut, activé.

Pour activer cette fonction :

sélectionner les micro-interrupteurs DIP comme indiqué et appuyer sur la touche PROG sur la carte. Le voyant clignote et le buzzer sonne 1 fois.

Pour revenir à la configuration par défaut, appuyer de nouveau sur la touche PROG. Le voyant reste allumé et le buzzer sonne 2 fois.

**Ralentissements temporisés (avec Encodeur désactivé)**

La fonction est, par défaut, désactivée.

Son activation requiert l'exécution des opérations suivantes :

sélectionner les micro-interrupteurs DIP comme indiqué et appuyer sur la touche PROG sur la carte. Le voyant reste allumé et le buzzer sonne 1 s.

Pour revenir à la configuration par défaut, appuyer de nouveau sur la touche PROG. Le voyant clignote et le buzzer sonne 2 fois.



☞ Configurer le trimmer OP TIME au maximum, le trimmer SENS à moitié, mémoriser la valeur des trimmers.

### Fermeture automatique

La fonction est, par défaut, désactivée.

Son activation requiert l'exécution des opérations suivantes :

sélectionner les micro-interrupteurs DIP comme indiqué et appuyer sur la touche PROG sur la carte. Le voyant reste allumé et le buzzer sonne 1 s.

Pour revenir à la configuration par défaut, appuyer de nouveau sur la touche PROG. Le voyant clignote et le buzzer sonne 2 fois.

L'attente avant la fermeture automatique démarre au moment où le portail atteint le point de fin de course en phase d'ouverture pendant un délai réglable au moyen du trimmer TFA.

⚠ L'intervention des dispositifs de sécurité pour détection d'obstacle, après un arrêt total ou à défaut de tension, empêche l'activation de la fermeture automatique.



### Fermeture automatique après une ouverture partielle ou piétonne

La fonction est, par défaut, désactivée.

Son activation requiert l'exécution des opérations suivantes :

Sélectionner les micro-interrupteurs DIP comme indiqué et appuyer sur la touche PROG sur la carte. La LED PRG reste allumée et le buzzer sonne 1 s.

Pour revenir à la configuration par défaut, appuyer de nouveau sur la touche PROG. Le voyant clignote et le buzzer sonne 2 fois.

⚠ Le temps de fermeture automatique est fixé à 10 secondes.



### Préclignotement (durée du préclignotement : 5 s)

La fonction est, par défaut, désactivée.

Son activation requiert l'exécution des opérations suivantes :

sélectionner les commutateurs DIP comme indiqué et appuyer sur la touche PROG sur la carte. La LED PRG reste allumée et le buzzer sonne pendant 1 s.

Pour revenir à la configuration par défaut, appuyer de nouveau sur PROG. Le voyant clignote et le buzzer sonne 2 fois.



### Poussée en fermeture

La fonction est, par défaut, désactivée.

Son activation requiert l'exécution des opérations suivantes :

sélectionner les commutateurs DIP comme indiqué et appuyer sur la touche PROG sur la carte. La LED PRG reste allumée et le buzzer sonne pendant 1 s.

Pour revenir à la configuration par défaut, appuyer de nouveau sur PROG. La LED clignote et le buzzer sonne 2 fois.



### Mémorisation valeur trimmer

Régler, à l'aide des trimmers, le temps de fermeture automatique (A.C.T.), le point de rapprochement de l'ouverture et de la fermeture, le temps de retard du deuxième moteur en phase de fermeture, la vitesse de marche, la vitesse de ralentissement (SP.RAL.) et la sensibilité (SENS.).

Pour mémoriser les valeurs :

sélectionner les commutateurs DIP comme indiqué et appuyer sur la touche PROG sur la carte. La LED PRG reste allumée et le buzzer sonne pendant 1 s.



### Test Services

La fonction est, par défaut, désactivée.

Son activation requiert l'exécution des opérations suivantes :

Sélectionner les commutateurs DIP comme indiqué et appuyer sur la touche PROG sur la carte. Le voyant reste allumé et le buzzer sonne 1 s.

Pour revenir à la configuration par défaut, appuyer de nouveau sur PROG. Le voyant clignote et le buzzer sonne 2 fois.



### Action maintenue par bouton

La fonction est, par défaut, désactivée.

Son activation requiert l'exécution des opérations suivantes :

sélectionner les commutateurs DIP comme indiqué et appuyer sur la touche PROG sur la carte. Le voyant reste allumé et le buzzer sonne 1 s.

Pour revenir à la configuration par défaut, appuyer de nouveau sur PROG. Le voyant clignote et le buzzer sonne 2 fois.

⚠ Le portail s'ouvre et se ferme lorsque le bouton reste enfoncé.

Bouton d'ouverture connecté sur 2-3P (contact N.O.) et bouton de fermeture connecté sur 2-7 (contact N.O.)

Tous les autres dispositifs de commande, même radio, sont désactivés.



### Ouverture partielle

Sélectionner les commutateurs DIP comme indiqué et enfoncer la touche PROG pendant 1 s. La LED PRG clignote. Dans les 20 s qui suivent, entrer un code par le biais du sélecteur à clavier ou bien enfoncer une touche de l'émetteur à mémoriser.

Après mémorisation, la LED PRG s'allume et le buzzer sonne pendant 1 s.

En cas d'émetteur déjà mémorisé ou de dépassement du nombre maximum d'utilisateurs enregistrés, la LED clignote rapidement et le buzzer sonne 7 fois.



### Ouverture uniquement

Sélectionner les commutateurs DIP comme indiqué et appuyer sur la touche PROG pendant 1 s. La LED PRG clignote. Dans les 20 s qui suivent, entrer un code par le biais du sélecteur à clavier ou bien enfoncer une touche de l'émetteur à mémoriser.

Après mémorisation, la LED PRG reste allumée et le buzzer sonne pendant 1 s.

En cas d'émetteur déjà mémorisé ou de dépassement du nombre maximum d'utilisateurs enregistrés, la LED clignote rapidement et le buzzer sonne 7 fois.



### OUVERTURE-FERMETURE-INVERSION

Sélectionner les commutateurs DIP comme indiqué et appuyer sur la touche PROG pendant 1 s. La LED PRG clignote. Dans les 20 s qui suivent, entrer un code par le biais du sélecteur à clavier ou bien enfoncer une touche de l'émetteur à mémoriser.

Après mémorisation, la LED PRG reste allumée et le buzzer sonne pendant 1 s.

En cas de code déjà mémorisé ou de dépassement du nombre maximum d'utilisateurs enregistrés, la LED clignote rapidement et le buzzer sonne 7 fois.



### OUVERTURE-ARRÊT-FERMETURE-ARRÊT

Sélectionner les commutateurs DIP comme indiqué et appuyer sur la touche PROG pendant 1 s. La LED PRG clignote. Dans les 20 s qui suivent, entrer un code par le biais du sélecteur à clavier ou bien enfoncer une touche de l'émetteur à mémoriser.

Après mémorisation, la LED PRG reste allumée et le buzzer sonne pendant 1 s.

En cas de code déjà mémorisé ou de dépassement du nombre maximum d'utilisateurs enregistrés, la LED clignote rapidement et le buzzer sonne 7 fois.



### Suppression de tous les utilisateurs

Sélectionner les commutateurs DIP comme indiqué et enfoncer la touche PROG sur la carte pendant 5 s. Après élimination, la LED PRG reste allumée et le buzzer sonne pendant 1 s.



### RàZ paramètres

Sélectionner les commutateurs DIP comme indiqué et enfoncer la touche PROG sur la carte pendant 5 s. Après élimination, la LED PRG reste allumée et le buzzer sonne pendant 1 s.

Avec cette fonction, les utilisateurs ne sont pas supprimés.



## Auto-apprentissage de la course

### Avec encodeur activé (configuration par défaut)

- Sélectionner les micro-interrupteurs DIP et appuyer sur la touche PROG sur la carte comme indiqué sur la programmation des fonctions.

L'automatisme effectuera une série de manœuvres pour permettre l'identification des points de ralentissement initial et de fin de course :

● **A** = 25% de la zone de mouvement au ralenti en phase d'ouverture.

● **B** = 25% de la zone de mouvement au ralenti en phase de fermeture.

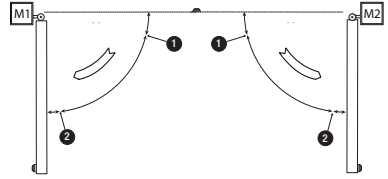

### Modification des points de ralentissement initial en ouverture et en fermeture

- Fermer complètement les vantaux.
- Effectuer l'auto-apprentissage de la course. Quand M2 atteint, durant la manœuvre d'ouverture, le point de ralentissement initial en fermeture souhaité **B** (10/45 %), appuyer sur la touche PROG.
- Appuyer de nouveau sur la touche PROG quand M2 atteint, durant cette même manœuvre, le point de ralentissement initial en ouverture souhaité **A** (55/90 %).
- Répéter la procédure pour M1.

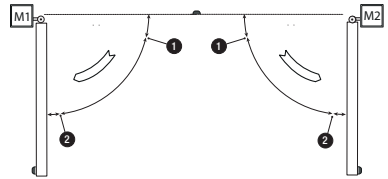

### Ralentissements temporisés avec encodeur désactivé

📖 Configurer le trimmer OP TIME au maximum, le trimmer SENS à moitié, mémoriser la valeur des trimmers, désactiver la fonction encodeur, activer celle du ralentissement temporisé.

- Effectuer l'auto-apprentissage de la course.

L'automatisme effectuera une série de manœuvres pour permettre l'identification des points de ralentissement initial et de fin de course :

● **A** = 25% du temps de fonctionnement au ralenti en phase d'ouverture.

● **B** = 25% du temps de fonctionnement au ralenti en phase de fermeture.

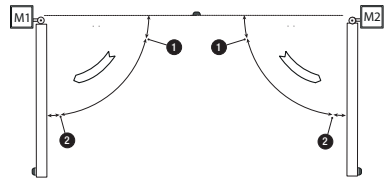

### Avec encodeur et ralentissements temporisés désactivés

📖 Si les fonctions **Encodeur** et **Ralentissements temporisés** sont toutes deux désactivées, les vantaux effectueront la course complète à une vitesse constante réduite de 50% par rapport à la vitesse maximale prévue.

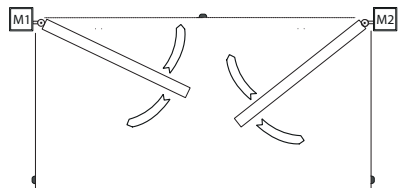



## Réglage des trimmers

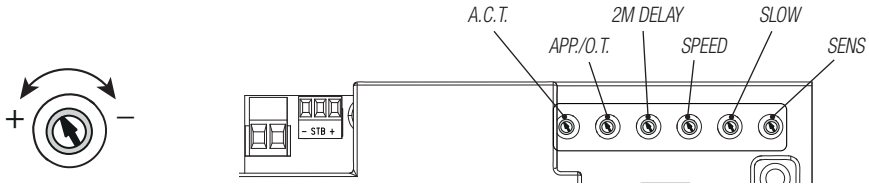

### Trimmers Description des fonctions

**TFA**

#### Temps de fermeture automatique

Permet de régler le délai d'attente du portail en position d'ouverture. Après écoulement de ce délai, une manœuvre de fermeture est automatiquement effectuée.  
Le temps d'attente peut être réglé entre 1 et 180 secondes.

**APP./O.T.**

#### Point de rapprochement (encodeur activé) ou temps de fonctionnement (encodeur désactivé)

Permet de régler le point de départ du rapprochement des moteurs avant la butée de fin de course d'ouverture et de fermeture.

Le point de départ du rapprochement est calculé en pourcentage sur la course complète du vantail de 1% à 10%.

Avec encodeur désactivé, le trimmer est utilisé pour régler le temps de fonctionnement de 5 à 120 secondes.

**2M DELAY**

#### Temps de retard M2 en phase de fermeture

Après une commande de fermeture ou après une fermeture automatique, le vantail du motoréducteur (M2) part en retard par rapport au motoréducteur (M1) selon un temps réglable entre 3 et 25 secondes.

**SPEED**

#### Vitesse de marche

Permet de régler la vitesse des motoréducteurs durant les manœuvres.

La vitesse peut être réglée de 30% (-) à 100% (+).

Avec encodeur et ralentissements temporisés désactivés, la vitesse maximum est limitée à 50%.

#### Vitesse de ralentissement

Permet de régler la vitesse des motoréducteurs durant les phases de ralentissement.

La vitesse peut être réglée de 30% (-) à 60%(+) par rapport à la vitesse maximale.

La vitesse de ralentissement est automatiquement réduite et réglée sur la vitesse de marche quand elle dépasse cette dernière.

**SLOW**

#### Sensibilité

**SENS.**

Permet de régler la sensibilité de détection des obstacles durant les mouvements du portail.

Sensibilité minimale (-) ou maximale (+).

📖 Après le réglage des trimmers, sélectionner les micro-interrupteurs DIP et appuyer sur la touche PROG sur la carte comme indiqué sur la programmation des fonctions.

## Voyant de signalisation led

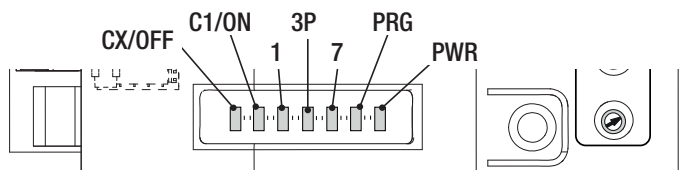

Voyant LED	Description
<b>PWR</b> (Vert)	Indique la présence de tension dans la carte électronique.
<b>PRG</b> (Rouge)	Indique les phases de programmation des fonctions, le délai d'attente de la fermeture automatique et les éventuelles erreurs/anomalies .
<b>1</b> (Jaune)	Indique que le contact 1-2 (NF) est ouvert (bouton d'ARRÊT).
<b>3P</b> (Jaune)	Indique que le contact 2-3P (NO) est fermé (bouton d'ouverture partielle).
<b>7</b> (Jaune)	Indique que le contact 2-7 (NO) est fermé (bouton de commande).
<b>C1/ON</b> (Jaune)	Indique que le contact 2-C1 (NF) est ouvert (photocellules) / Fonction activée.
<b>CX/OFF</b> (Jaune)	Indique que le contact 2-CX (NF) est ouvert (photocellules) / Fonction désactivée.

## OPÉRATIONS FINALES

### Fixation du couvercle

Après avoir effectué les branchements électriques et la mise en fonction, mettre le couvercle sur l'automatisme, le fixer à l'aide de la vis et remettre le levier de déblocage.

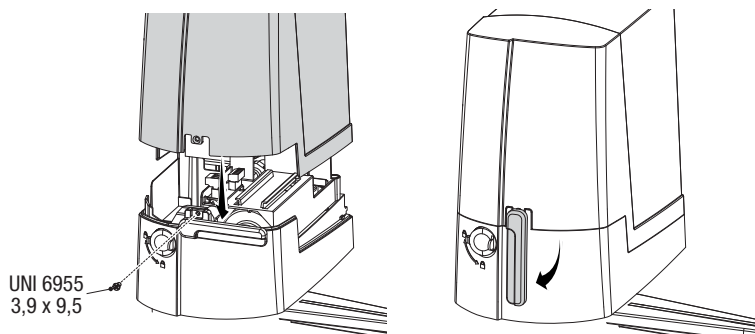

## Fixation de la protection du bras de transmission

Positionner la protection sous l'automatisme et la fixer au bras de transmission à l'aide de la vis.

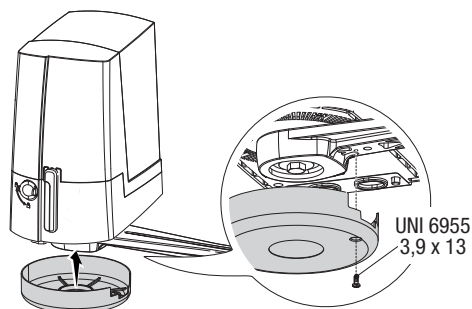

## INSTALLATION ET CONNEXION POUR L'OUVERTURE VERS L'EXTÉRIEUR

Les opérations décrites ci-après sont les seules qui varient par rapport à l'installation standard :

### Fixation des étriers et dimensions application

Identifier le point de fixation de l'étrier portail et établir celui de l'étrier pilier en respectant les dimensions indiquées sur le dessin et dans le tableau.

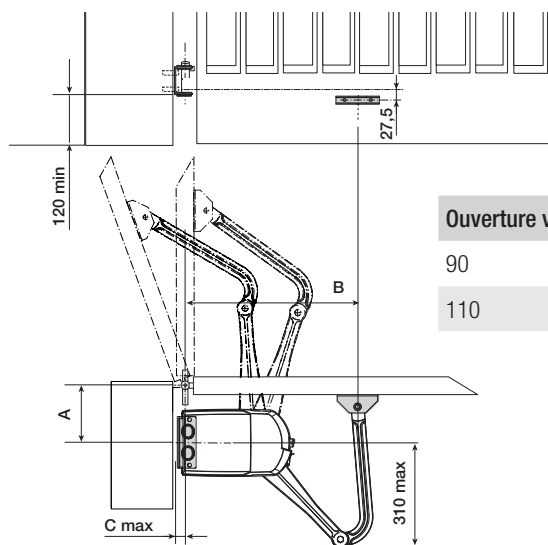

Ouverture vantail (°)	A	B	C max.
90	140	420	60
110	140	420	60

△ Attention ! La fixation des fins de course est obligatoire en cas d'absence des butées d'arrêt.

## Fixation des butées mécaniques

Débloquer le motoréducteur.

### En phase d'ouverture.

Ouvrir complètement le vantail. Positionner la butée sous le carter en l'approchant du bras de transmission et la fixer à l'aide de la vis.

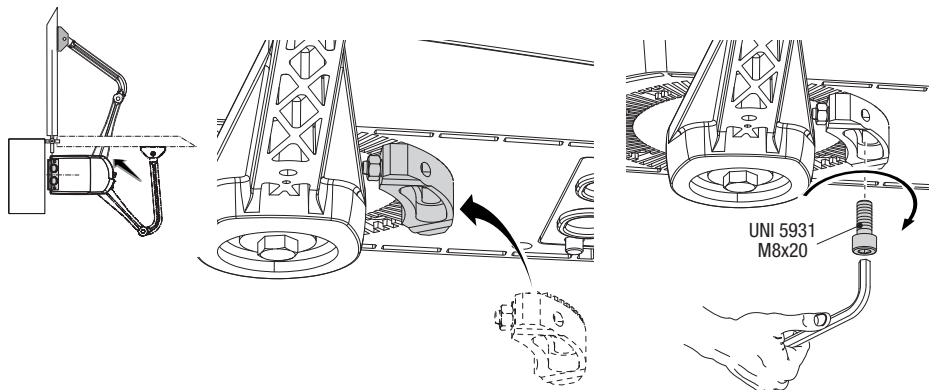

### En phase de fermeture.

Fermer le vantail. Positionner la deuxième butée en l'approchant de l'autre côté du bras et la fixer à l'aide de la vis.

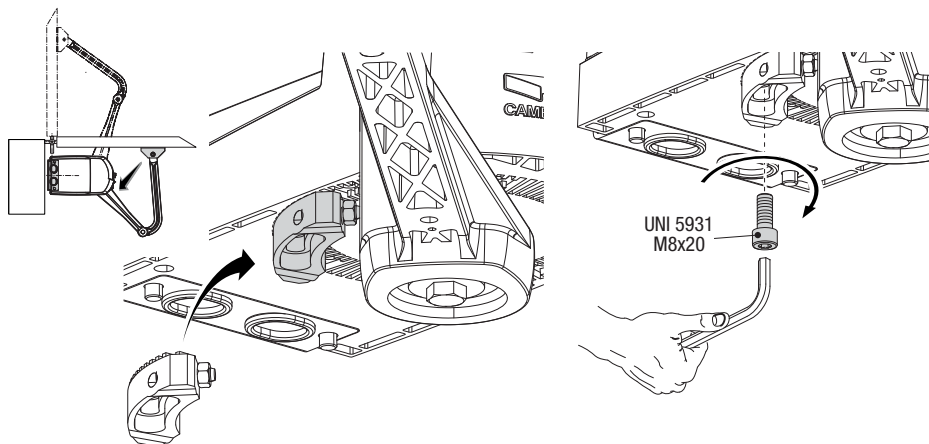

## Détermination des points de fin de course

Consulter le chapitre concernant l'ouverture vers l'intérieur.

### Automatisme

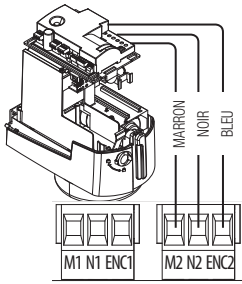

Automatisme installé à droite (vue interne).

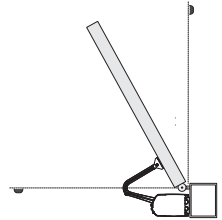

Pour portails à un battant.

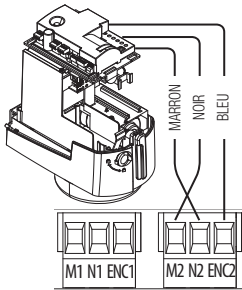

Automatisme installé à gauche (vue interne).

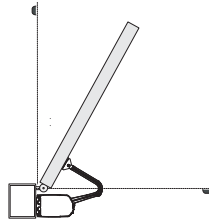

### Connexion de l'automatisme et du motoréducteur

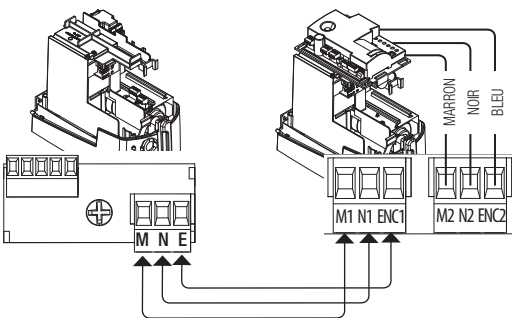

Motoréducteur installé à gauche et automatisme installé à droite (vue interne) avec système d'automatisme retardé durant la fermeture.

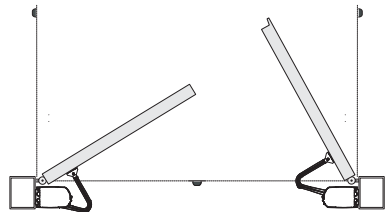

## Pour portails à deux battants.

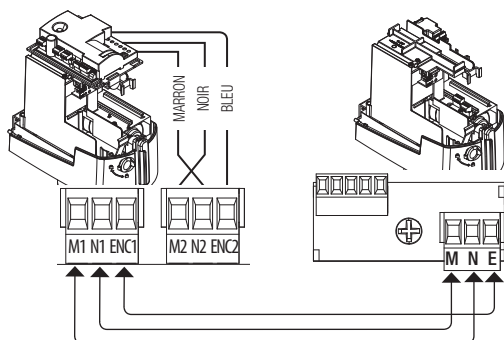

Automatisme installé à gauche et motoréducteur installé à droite (vue interne) avec système d'automatisme retardé durant la fermeture.

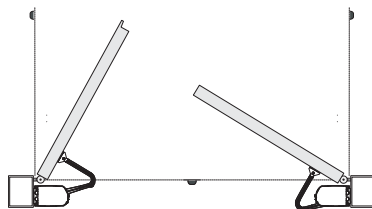

## MISE AU REBUT ET ÉLIMINATION

CAME S.p.A. adopte dans ses établissements un Système de Gestion Environnementale certifié et conforme à la norme UNI EN ISO 14001 qui garantit le respect et la sauvegarde de l'environnement.

Nous vous demandons de poursuivre ces efforts de sauvegarde de l'environnement, que CAME considère comme l'un des fondements du développement de ses propres stratégies opérationnelles et de marché, en observant tout simplement de brèves indications en matière d'élimination :

### ÉLIMINATION DE L'EMBALLAGE

Les composants de l'emballage (carton, plastiques, etc.) sont assimilables aux déchets urbains solides et peuvent être éliminés sans aucune difficulté, en procédant tout simplement à la collecte différenciée pour le recyclage.

Avant d'effectuer ces opérations, il est toujours recommandé de vérifier les normes spécifiques en vigueur sur le lieu d'installation.

**NE PAS JETER DANS LA NATURE !**

### ÉLIMINATION DU PRODUIT

Nos produits sont réalisés à partir de différents matériaux. La plupart de ces matériaux (aluminium, plastique, fer, câbles électriques) sont assimilables aux déchets urbains solides. Ils peuvent être recyclés au moyen de la collecte et de l'élimination différenciées auprès des centres autorisés.

D'autres composants (cartes électroniques, piles des émetteurs, etc.) peuvent par contre contenir des substances polluantes. Il faut donc les désinstaller et les remettre aux entreprises autorisées à les récupérer et à les éliminer.

Avant d'effectuer ces opérations, il est toujours recommandé de vérifier les normes spécifiques en vigueur sur le lieu d'élimination.

**NE PAS JETER DANS LA NATURE !**

## CE QU'IL FAUT FAIRE

PROBLÈMES	CAUSES POSSIBLES	REMÈDES POSSIBLES
L'automatisme s'ouvre et ne se ferme pas	<ul style="list-style-type: none"> <li>• Absence d'alimentation</li> <li>• Le motoréducteur est débloqué</li> <li>• L'émetteur émet un signal faible ou inexistant</li> <li>• Porte de visite ouverte</li> <li>• 1 Bouton/s et/ou sélecteurs bloqué/s</li> </ul>	<ul style="list-style-type: none"> <li>• Contrôler l'alimentation secteur</li> <li>• Bloquer le motoréducteur</li> <li>• Remplacer les piles</li> <li>• Contrôler que la porte de visite est correctement verrouillée</li> <li>• Contrôler le bon état du/des dispositif/s et/ou des câbles électriques</li> </ul>
L'automatisme s'ouvre mais ne se ferme pas	<ul style="list-style-type: none"> <li>• Les photocellules sont activées</li> </ul>	<ul style="list-style-type: none"> <li>• S'assurer de l'absence de tout obstacle dans le rayon d'action des photocellules</li> </ul>

**△ S'il est impossible de résoudre le problème en suivant les indications fournies dans le tableau ou en cas d'anomalies, mauvais fonctionnements, bruit, vibrations suspectes ou comportements imprévus de l'installation, s'adresser au personnel qualifié.**

Fabricante / Manufacturer / Hersteller / Fabricant / Fabricante / Fabricante / Wytwórca / Fabrikant

**Came S.p.a.**

Indirizzo / address / adresse / dirección / endereço / adres / adres  
Via Martiri della Libertà 15 - 31030 Dosson di Casier, Treviso - Italy

# CAME

DICHIARAZIONE DI INCORPORAZIONE ALLEGATO / DECLARATION OF INCORPORATION annex / ERKLÄRUNG FÜR DEN EINBAU annex / DECLARATION D'INCORPORATION annexe / DECLARACIÃO DE INCORPORAÇÃO annex / DEKLARACIJA WJEDROWANIA załącznik / INBOUWERKLARING bijlage IIB - 2006/42/CE

DICHIARA CHE L'AUTOMAZIONE PER CANCELLI A BATTENTE / DECLARES THAT THE DRIVE FOR SWING GATE / ERKLÄRT DASS DIE AUTOMATISIERUNG FÜR FLÜGELTÖRE / DÉCLARE QUE LE AUTOMATISATION POUR PORTAILS A BATTANTS / DECLARA QUE LAS AUTOMATIZACION PARA PUERTAS BATTIENTES / DECLARA QUE AS AUTOMATIZAÇÕES PARA PORTÕES A BATENTE / OSWADCZA ZE AUTOMATYKA DO BRAM SKRZYDLOWYCH / VERKLAART DAT DE AUTOMATISERING VOOR DRAAIHEKZEN

## FTL20DGC

E' CONFORME ALLE DISPOSIZIONI DELLE SEGUENTI DIRETTIVE / IT COMPLIES WITH THE PROVISIONS OF THE FOLLOWING DIRECTIVES / DEN VØRGAEBER DEN FØLGENDE RICHTLINIEN ENTSPRECHEN / IL EST CONFORMES AUX DISPOSITIONS DES DIRECTIVES SUIVANTES / CUMPLIEN CON LAS DISPOSICIONES DE LAS SIGUIENTES DIRECTIVAS / ESTÁ DE ACORDO COM AS DISPOSIÇÕES DAS SEQUENTES DIRECTIVAS / SA ZODIENE Z POSTANOVENAMI NASTPELUJAJICH DÝREKTÍVYV EÚROPEJSKÝCH / VOLDØEN AAN DE VOORSCHRIFTEN VAN DE VOLGENDE RICHTLIJNEN:

- COMPATIBILITÀ ELETTROMAGNETICA / ELECTROMAGNETIC COMPATIBILITY / ELEKTROMAGNETISCH-VERTRÄGLICHKEIT / COMPATIBILITÉ ÉLECTROMAGNÉTIQUE / COMPATIBILIDAD ELECTROMAGNETICA / COMPATIBILIDADE ELECTROMAGNETICA / KOMPATYBILNOŚCI ELEKTROMAGNETYCZNEJ / ELEKTROMAGNETISCHES COMPATIBILITEIT - 2014/30/EU.

Riferimento norme armonizzate ed altre norme tecniche / Refer to European regulations and other technical regulations / Hårmønsterte Brukregnormen und andere technische Vorgaben / Referencia aux normas harmonizadas et aux autres normes techniques / Referencia normas armonizadas y otras normas técnicas / Referência de normas harmonizadas e outras normas técnicas / Odrůkna normy újednotěné k jiným normy technické / Geharmoniseerde en andere technische normen waarnaar is verwezen

EN 61000-6-2:2005  
EN 61000-6-3:2007+A1:2011  
EN 62233:2009  
EN 60335-1:2012+A11:2014  
EN 60335-2-103:2015

RISPETTA I REQUISITI ESSENZIALI APPLICATI / MEET THE APPLICABLE ESSENTIAL REQUIREMENTS / DEN WESSENTLIJEN AANGEWANDTEN ANFORDERUNGEN ENTSPRECHEN / RESPECTER LES CONDITIONS REQUISES NECESSAIRES APPLIQUEES / CUMPLIEN CON LOS REQUISITOS ESENCIALES APLICADOS / RESPEITAM O REQUISITOS ESSENCIAIS APLICADOS / SPECIFIJNA PODSTAWOWE WYMAGANE WYRŁNKI / VOLDØEN AAN DE TOEPASBARE MINIMUM EISEN:

1.1.3; 1.1.5; 1.2.1; 1.2.2; 1.3.2; 1.3.7; 1.3.8.1; 1.4.1; 1.4.2; 1.5.1; 1.5.6; 1.5.8; 1.5.9; 1.5.9; 1.6.1; 1.6.1; 1.6.1; 1.6.4; 1.7.1; 1.7.2; 1.7.4

PERSONA AUTORIZZATA A COSTITUIRE LA DOCUMENTAZIONE TECNICA PERTINENTE / PERSON AUTHORIZED TO COMPILTE THE RELEVANT TECHNICAL DOCUMENTATION / PERSON DE BEVOLLMÄCHTIGT IST, DIE RELEVANTEN TECHNISCHEN UNTERLAGEN ZUSAMMENZUSTELLEN / DOCUMENTATION TECHNIQUE SPECIFIQUE D'AUTORISATION A CONSTRUIRE DE / PERSONA FACULTADA PARA ELABORAR LA DOCUMENTACION TECNICA PERTINENTE / PESSOA AUTORIZADA A CONSTITUIR A DOCUMENTAÇÃO TÉCNICA PERTINENTE / OSOBA UPOROVANJANA DO ZDROJODAVANJA DOKUMENTACIJE TEHNIČNEJ / DEGENE DIE GEMACHTIGD IS DE RELEVANTE TECHNISCHE DOCUMENTEN SAMEN TE STELLEN.

**CAME S.p.a.**

La documentazione tecnica pertinente è stata compilata in conformità all'allegato VIB. / The pertinent technical documentation has been drawn up in compliance with attached document VIB. / Die relevante technische Dokumentation wurde entsprechend der Anlage VIB ausgestellt. / La documentation technique spécifique a été remplie conformément à l'annexe VI. / La documentación técnica pertinente ha sido redactada en cumplimiento del anexo VIB. / Os documentos técnicos pertinentes foram redactados de acordo com o anexo VIB. / Odrůkna dokumentaciã technická zostala zredigovaná zгодnô z prílohou VIB. / De technische documentatie tekzkie is opgesteld in overeenstemming met de bijlage VIB.

CAME S.p.a. si impegna a trasmettere, in risposta a una richiesta adeguatamente motivata dalle autorità nazionali, informazioni pertinenti sulle quasi macchine, e / Came S.p.a., following a duly motivated request from the national authorities, undertakes to provide information related to the quasi machines, and / Die Firma Came S.p.a. verpflichtet sich auf eine angemessen motivierte Anfrage der staatlichen Behörden Informationen über die unvollständigen Maschinen, zu übermitteln, und / Came S.p.a. s'engage à transmettre, en réponse à une demande bien fondée de la part des autorités nationales, les renseignements relatifs aux quasi machines / Came S.p.a. se compromete a transmitir, como respuesta a una solicitud debidamente fundada por parte de las autoridades nacionales, informaciones relacionadas con las cuasimáquinas / Came S.p.a. compromete-se em transmitir, em resposta a uma solicitação motivada adequadamente pelas autoridades nacionais, informações pertinentes das partes que compõem máquinas / Came S.p.a. zowolowuje się do udzielenia informacji dotyczących maszyn nieiszczerzonych na odpowiednio umotywowane przesłania przez kompetentne organy państwowe / Came S.p.a. verbindt sich erise om op met redenen ontleend verzoek van de nationale autoriteiten de relevante informatie voor de niet voltooidde machine te verstrekken.

**VIETA / FORBIDS / VERBODIET / INTERDIT / PROHIBE / PROIBE / ZABRANIA SIE / VERBODT**

la messa in servizio finché la macchina finale in cui deve essere incorporata non è stata dichiarata conforme, se del caso alla 2006/42/CE. / commissioning of the above mentioned until such moment when the final machine into which they must be incorporated, has been declared compliant, if pertinent, to 2006/42/CE. / die Inbetriebnahme bevor die „Endmaschine“ in die unvollständige Maschine eingebaut wird, als konform erklärt wurde, gegebenenfalls gemäß der Richtlinie 2006/42/EU. / la mise en service tant que la machine finale dans laquelle elle doit être incorporée n'a pas été déclarée conforme, le cas échéant, à la norme 2006/42/CE. / la puesta en servicio hasta que la máquina final en la que será incorporada no haya sido declarada de conformidad de acuerdo a la 2006/42/CE. / a colocação em funcionamento, até que a máquina final, onde devem ser incorporadas, não for declarada em conformidade, se de acordo com a 2006/42/CE. / Uchopenie uzariadenia do času, kedy maszyna, do której nie byc wbudowywane, nie zostanie oceniona jako zgodna z wymogami dyrektywy 2006/42/WE. Jest taka procedura bycia konieczna. / dezas in werking te stellen zolang de eindmachine waarin de niet voltooidde machine moet worden ingebouwd in overeenstemming is verklaard, indien toepasselijk met de richtlijn 2006/42/EG.

Dosson di Casier (TV)  
30 Novembre / November / November /  
November / Noviembre / Novembre /  
Listopad / November 2017

Legale Rappresentante / Legal Representative / Gesetzlicher  
Vertreter / Representant Legal / Representante Legal /  
Representante Legal / Prawny Przedstawiciel / Juridische  
Vertegenwoordiger

Paolo Mennuzzo

Fascicolo tecnico a supporto / Supporting technical dossier / Unterstützungstechnische Dossier / soutien dossier technique / apoyo expediente técnico / apdlar dossier técnico / wspieranie dokumentacji technicznej / ondersteunende technische dossier: 801MB-0080

Came S.p.a.

Via Martiri della Libertà, 15 - 31030 Dosson di Casier - Treviso - Italy - Tel. (+39) 0422 4940 - Fax (+39) 0422 4941  
info@came.it - www.came.com

Cap. Soc. 1.610.000,00 € - C.F. e P.I. 03461280265 - VAT IT 03461280265 - REA TV 275359 - Reg Imp. TV 03461280265

Le contenu de ce manuel est susceptible de subir des modifications à tout moment et sans aucun préavis.

# CAME

## CAME S.P.A.

Via Martiri Della Libertà, 15  
31030 Dosson di Casier - Treviso - Italy  
tel. (+39) 0422 4940 - fax. (+39) 0422 4941

CAME.COM